

# DVOJDIELNA KLIMATIZÁCIA

## NÁVOD NA POUŽITIE

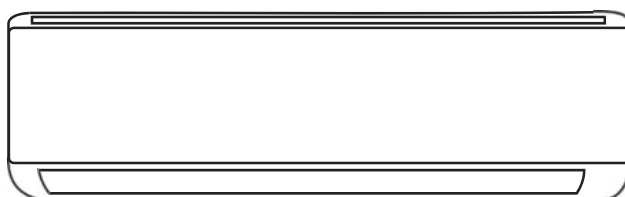

Tento návod na použitie obsahuje dôležité informácie a odporúčania, ktorých sa odporúčame pridržať, ak chcete dosiahnuť čo najlepší výkon klimatizácie.

Ešte raz vám ďakujeme.

## OBSAH

BEZPEČNOSTNÉ OPATRENIA.....	3
NÁZVY DIELOV.....	6
NÁVOD NA OBSLUHU.....	8
NÁVOD NA SERVIS.....	9
OPATRENIA PRI INŠTALÁCII .....	15
INŠTALÁCIA VNÚTORNEJ JEDNOTKY.....	18
INŠTALÁCIA VONKAJŠEJ JEDNOTKY .....	24
SKÚŠOBNÁ PREVÁDZKA .....	28
ÚDRŽBA.....	30
RIEŠENIE PROBLÉMOV .....	31

\* Dizajn a špecifikácie sa môžu meniť bez predchádzajúceho upozornenia z dôvodu vylepšenia produktu. Podrobné informácie získate od predajcu alebo výrobcu.

\* Tvar a umiestnenie tlačidiel a indikátorov sa môžu líšiť v závislosti od modelu, ale ich funkcia je rovnaká.

# BEZPEČNOSTNÉ OPATRENIA

## BEZPEČNOSTNÉ PRAVIDLÁ A ODPORÚČANIA PRI INŠTALÁCII

1. Pred inštaláciou a používaním spotrebiča si prečítajte túto príručku.
2. Počas inštalácie vnútorných a vonkajších jednotiek nedovoľte deťom vstupovať do pracovného priestoru. Mohli by sa stať nepredvídateľné nehody.
3. Uistite sa, že základňa vonkajšej jednotky je riadne upevnená.
4. Skontrolujte, či do chladiaceho systému nemôže vniknúť vzduch, a pri pohybe klimatizácie skontrolujte, či nedochádza k úniku chladiva.
5. Po inštalácii klimatizácie vykonajte skúšobný cyklus a zaznamenajte prevádzkové údaje.
6. Vnúternú jednotku chráňte poistkou s vhodnou kapacitou pre maximálny vstupný prúd alebo iným ochranným zariadením proti preťaženiu.
7. Uistite sa, že sieťové napätie zodpovedá napätiu uvedenému na typovom štítku. Udržujte vypínač alebo zástrčku v čistote. Pevne zasuňte zástrčku do zásuvky, aby ste zabránili riziku úrazu elektrickým prúdom alebo požiaru v dôsledku nedostatočného kontaktu.
8. Skontrolujte, či je zásuvka vhodná pre zástrčku, inak nechajte zásuvku vymeniť.
9. Spotrebič musí byť vybavený prostriedkami na odpojenie od napájacej siete s oddelením kontaktov vo všetkých póloch, ktoré zabezpečia úplné odpojenie v podmienkach prepäťovej kategórie III, a tieto prostriedky musia byť zabudované do pevnej elektroinštalácie v súlade s pravidlami pre elektroinštaláciu.
10. Klimatizáciu musí inštalovať odborná alebo kvalifikovaná osoba.
11. Spotrebič neinštalujte vo vzdialenosti menšej ako 50 cm od horľavých látok (alkohol a pod.) alebo od tlakových nádob (napr. sprejov).
12. Ak sa spotrebič používa v priestoroch bez možnosti vetrania, musia sa prijať opatrenia, aby sa zabránilo úniku chladiaceho plynu do okolia a vzniku nebezpečenstva požiaru.
13. Obalové materiály sú recyklovateľné a mali by sa vyhadzovať do nádob na separovaný odpad. Po skončení životnosti odovzdajte klimatizáciu na likvidáciu do špeciálneho zberného strediska odpadu.
14. Klimatizáciu používajte len podľa pokynov uvedených v tejto brožúre. V týchto pokynoch nie sú uvedené všetky možné podmienky a situácie. Ako pri každom elektrickom domácom spotrebiči sa preto pri inštalácii, prevádzke a údržbe vždy odporúča správny úsudok a opatrnosť.
15. Spotrebič sa musí inštalovať v súlade s platnými vnútroštátnymi predpismi.
16. Pred prístupom k svorkám musia byť všetky napájacie obvody odpojené od napájania.
17. Spotrebič sa musí inštalovať v súlade s vnútroštátnymi predpismi o elektroinštalácii.
18. Tento spotrebič môžu používať deti od 8 rokov a staršie a osoby so zníženými fyzickými, zmyslovými alebo mentálnymi schopnosťami alebo s nedostatočnými skúsenosťami a znalosťami, ak sú pod dohľadom alebo boli poučené o používaní spotrebiča bezpečným spôsobom a rozumejú príslušným nebezpečenstvám. Deti sa so spotrebičom nesmú hrať. Čistenie a užívateľskú údržbu nesmú vykonávať deti bez dozoru.
19. Nepokúšajte sa klimatizáciu inštalovať sami, vždy sa obráťte na špecializovaný technický personál.
20. Čistenie a údržbu musí vykonávať špecializovaný technický personál. Pred akýmkoľvek čistením alebo údržbou spotrebič v každom prípade odpojte od elektrickej siete.
21. Uistite sa, že sieťové napätie zodpovedá napätiu uvedenému na typovom štítku. Udržujte vypínač alebo zástrčku v čistote. Pevne zasuňte zástrčku do zásuvky, aby ste zabránili riziku úrazu elektrickým prúdom alebo požiaru v dôsledku nedostatočného kontaktu.
22. Nevyťahujte zástrčku, aby ste spotrebič vypli, keď je v prevádzke, pretože by mohlo dôjsť k iskreniu, požiaru atď.
23. Tento spotrebič bol vyrobený na klimatizáciu domáceho prostredia a nesmie sa používať na iné účely, ako je sušenie oblečenia, chladenie potravín atď.

# BEZPEČNOSTNÉ OPATRENIA

## BEZPEČNOSTNÉ PRAVIDLÁ A ODPORÚČANIA PRI INŠTALÁCII

24. Spotrebič vždy používajte s namontovaným vzduchovým filtrom. Používanie klimatizácie bez vzduchového filtra by mohlo spôsobiť nadmerné hromadenie prachu alebo odpadu na vnútorných častiach zariadenia s možnými následnými poruchami.
25. Používateľ je zodpovedný za to, že spotrebič nainštaluje kvalifikovaný technik, ktorý musí skontrolovať, či je uzemnený v súlade s platnou legislatívou a je vybavený ističom s tepelno-magnetickou spúšťou.
26. Batérie v diaľkovom ovládači sa musia recyklovať alebo správne zlikvidovať. Likvidácia vyradených batérií --- Batérie zlikvidujte ako triedený komunálny odpad na dostupnom zbernom mieste.
27. Nikdy nezostávajú dlhodobo priamo vystavení prúdeniu studeného vzduchu. Priame a dlhodobé vystavenie studenému vzduchu by mohlo byť nebezpečné pre vaše zdravie. Osobitnú pozornosť treba venovať miestnostiam, v ktorých sa nachádzajú deti, starí alebo chorí ľudia.
28. Ak spotrebič vydáva dym alebo je cítiť zápach horenia, okamžite odpojte napájanie a kontaktujte servisné stredisko.
29. Dlhodobé používanie zariadenia v takýchto podmienkach by mohlo spôsobiť požiar alebo úraz elektrickým prúdom.
30. Opravy nechajte vykonávať len v autorizovanom servisnom stredisku výrobcu. Nesprávna oprava by mohla používateľa vystaviť riziku úrazu elektrickým prúdom atď.
31. Ak predpokladáte, že zariadenie nebudete dlhší čas používať, odpojte automatický spínač. Smer prúdenia vzduchu musí byť správne nastavený.
32. V režime vykurovania musia klapky smerovať nadol a v režime chladenia nahor.
33. Spotrebič odpojte od elektrickej siete pred čistením alebo údržbou, alebo ak bude dlhší čas mimo prevádzky.
34. Výberom najvhodnejšej teploty môžete zabrániť poškodeniu spotrebiča.

# BEZPEČNOSTNÉ OPATRENIA

## BEZPEČNOSTNÉ PRAVIDLÁ A ZÁKAZY

1. Neohýbajte, neťahajte ani nestláčajte napájací kábel, pretože by mohlo dôjsť k jeho poškodeniu. Poškodený napájací kábel môže spôsobiť elektrické šoky alebo požiar. Poškodený napájací kábel smie vymeniť iba špecializovaný technický personál.
2. Nepoužívajte nadstavce ani skupinové moduly.
3. Nedotýkajte sa spotrebiča, keď ste bosí alebo máte mokré či vlhké časti tela.
4. Nezakrývajte prívod alebo odvod vzduchu z vnútornej alebo vonkajšej jednotky. Zablokovanie týchto otvorov spôsobuje zníženie prevádzkovej účinnosti klimatizácie s možnými následnými poruchami alebo poškodením.
5. Nijakým spôsobom sa tým nezmenia vlastnosti spotrebiča.
6. Spotrebič neinštalujte v prostredí, kde by vzduch mohol obsahovať plyn, olej alebo síru, alebo v blízkosti zdrojov tepla.
7. Tento spotrebič nie je určený na používanie osobami (vrátane detí) so zníženými fyzickými, zmyslovými alebo duševnými schopnosťami alebo s nedostatočnými skúsenosťami a znalosťami, pokiaľ ich osoba zodpovedná za ich bezpečnosť nemá pod dohľadom, alebo ich poučila o používaní spotrebiča.
8. Na spotrebič nelezte a nekladte naň žiadne ťažké alebo horúce predmety.
9. Keď je klimatizácia v prevádzke, nenechávajte okná ani dvere dlho otvorené.
10. Prúd vzduchu nesmerujte na rastliny alebo zvieratá.
11. Dlhodobé priame vystavenie prúdeniu studeného vzduchu z klimatizácie by mohlo mať negatívne účinky na rastliny a živočíchy.
12. Klimatizácia sa nesmie dostať do kontaktu s vodou. Mohlo by dôjsť k poškodeniu elektrickej izolácie a úrazu elektrickým prúdom.
13. Na vonkajšiu jednotku nelezte ani na ňu nekladte žiadne predmety.
14. Do spotrebiča nikdy nekladajte tyč alebo podobné predmety. Mohlo by dôjsť k poraneniu.
15. Dohliadnite na to, aby sa deti nehrali so spotrebičom. Ak je prívodný kábel poškodený, musí ho vymeniť výrobca, jeho servisný zástupca alebo podobne kvalifikované osoby, aby sa predišlo nebezpečenstvu.

# NÁZVY DIELOV

## Vnútná jednotka

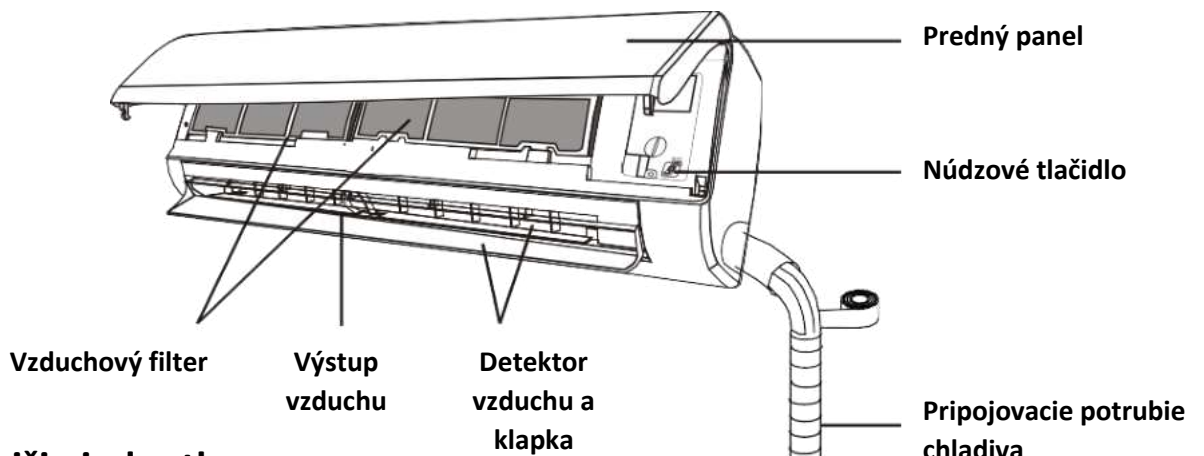
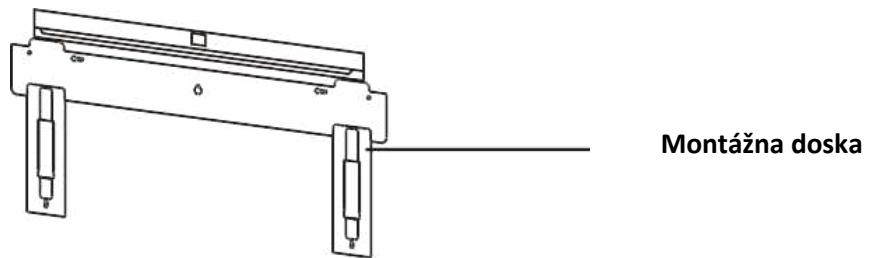

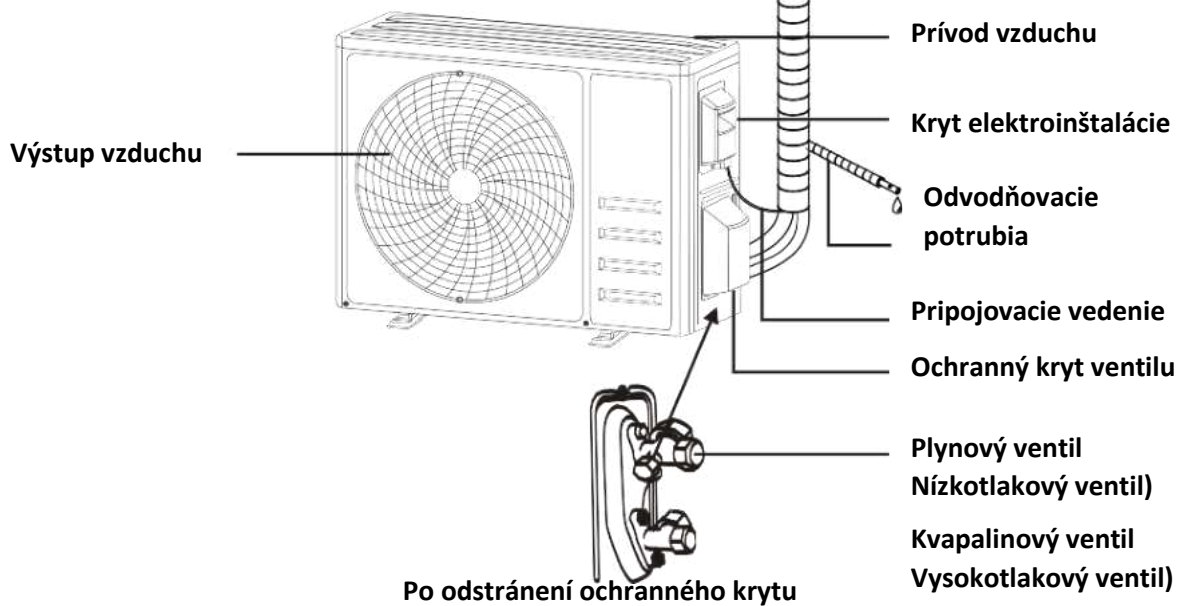

## Vonkajšia jednotka



Poznámka: Zobrazený obrázok sa môže líšiť od skutočného spotrebiča. Riadte sa fyzickým spotrebičom.

## Displej vnútornej jednotky



Č.	LED	Funkcia
1		Indikátor časovača, teploty a chybových kódov.
2		Svieti počas prevádzky časovača.
3		Režim spánku



Tvar a umiestnenie spínačov a indikátorov sa môžu líšiť v závislosti od modelu, ale ich funkcia je rovnaká.

# NÁVOD NA OBSLUHU

- i** Používanie klimatizácie pri teplote mimo uvedeného rozsahu môže spôsobiť spustenie jej ochranného systému a zariadenie nemusí správne fungovať. Klimatizáciu preto používajte pri nasledujúcich teplotných podmienkach.

## Invertorová klimatizácia:

Teplota	REŽIM	Vykurovanie	Chladenie	Suché
Teplota v miestnosti		0 ~30 °C	17	~32 °C
Vonkajšia teplota		-20 °C ~30°C	-15°C	~53°C

Pri pripojenom napájaní klimatizáciu po vypnutí znovu spustíte alebo ju počas prevádzky prepnete do iného režimu a spustí sa ochranný systém klimatizácie. Kompresor obnoví svoju činnosť po 3 minútach.

## **i** Charakteristika vykurovania (platí pre vykurovacie čerpadlo)

### Predhrievanie:

Keď je zapnutá funkcia vykurovania, vnútorná jednotka sa bude 2~5 minút predhrievať, potom klimatizácia začne vykurovať a vyfukovať teplý vzduch.

### Rozmrazovanie:

Počas vykurovania, keď vonkajšia jednotka zamrzne, klimatizácia zapne funkciu automatického odmrazovania, aby sa zlepšil účinok vykurovania. Počas odmrazovania sa vnútorný a vonkajší ventilátor zastaví. Klimatizácia bude po ukončení odmrazovania automaticky pokračovať vo vykurovaní.

## **i** Núdzové tlačidlo:

Pri poruche diaľkového ovládača otvorte panel a nájdite núdzové tlačidlo na elektronickom ovládacom paneli. (Vždy stlačte núdzové tlačidlo s izolačným materiálom.)

Stav	Úkon	Reakcia	Aktivácie režimu
Pohotovostný režim	Jedno stlačenie núdzového tlačidla	Jednorazové krátke pípnutie	Režim chladenia
Pohotovostný režim (len pre vykurovacie čerpadlo)	Dve stlačenia núdzového tlačidla v priebehu 3 sekúnd	Dve krátke pípnutia	Režim vykurovania
Prevádzka	Jedno stlačenie núdzového tlačidla	Krátke pípanie	Vypnutie

### Kryt riadiacej skrinky

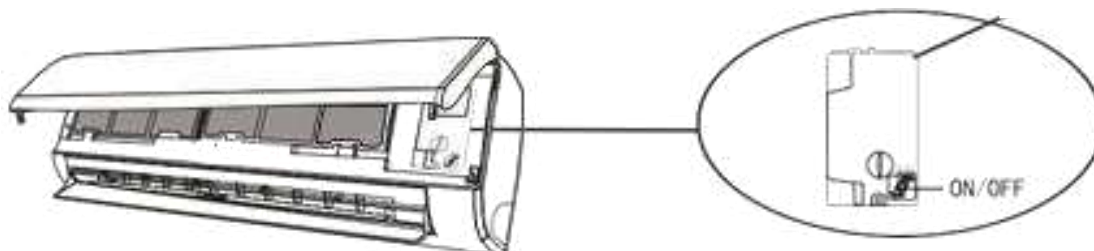

(otvorte panel vnútornej jednotky)



## NÁVOD NA SERVIS (R32)

1. V tejto príručke nájdete informácie o rozmeroch priestoru potrebného na správnu inštaláciu zariadenia vrátane minimálnych povolených vzdialeností v porovnaní so susednými konštrukciami.
2. Spotrebič inštalujte, prevádzkujte a skladujte v miestnosti s podlahovou plochou väčšou ako 4 m<sup>2</sup>.
3. Pri inštalácii využiteľ čo najmenšie množstvo potrubí.
4. Potrubie musí byť chránené pred fyzickým poškodením a nesmie sa inštalovať v nevetranom priestore, ak je tento priestor menší ako 4 m<sup>2</sup>.
5. Musí sa dodržiavať súlad s vnútroštátnymi predpismi o plyne.
6. Mechanické prípojky musia byť prístupné na účely údržby.
7. Pri manipulácii, inštalácii, čistení, údržbe a likvidácii chladiva postupujte podľa pokynov uvedených v tejto príručke.
8. Uistite sa, že vetracie otvory sú bez prekážok.
9. **Upozornenie:** Údržba sa musí vykonávať len podľa odporúčaní výrobcu.
10. **Varovanie:** Spotrebič sa musí skladovať v dobre vetranom priestore, ktorého veľkosť zodpovedá ploche miestnosti určenej na prevádzku.
11. **Varovanie:** Spotrebič sa musí skladovať v miestnosti bez trvalo otvoreného ohňa (napríklad z plynového spotrebiča) a možných zdrojov požiaru (napríklad z elektrického ohrievača).
12. Spotrebič sa musí skladovať tak, aby nedošlo k jeho mechanickému poškodeniu.
13. Všetky osoby pracujúce s chladivovým okruhom musia mať platné a aktuálne osvedčenie od hodnotiaceho orgánu akreditovaného v danom odvetví, ktorým sa potvrdí ich spôsobilosť na zaobchádzanie s chladivami v súlade so špecifikáciou uznávanou v príslušnom priemyselnom odvetví. Servisné úkony by sa mali vykonávať len v súlade s odporúčaniami výrobcu zariadenia. Údržba a opravy, ktoré si vyžadujú pomoc iných kvalifikovaných osôb, sa musia vykonávať pod dohľadom osoby kompetentnej na používanie horľavých chladív.
14. Každý pracovný postup, ktorý má vplyv na bezpečnostné prostriedky, môžu vykonávať len odborne spôsobilé osoby.
15. **Varovanie:**
  - \* Na urýchlenie procesu rozmrazovania alebo na čistenie používajte len tie prostriedky, ktoré odporúča výrobca.
  - \* Spotrebič sa musí skladovať v miestnosti bez trvalo fungujúcich zdrojov zapálenia (napríklad: otvorený oheň, spustený plynový spotrebič alebo spustený elektrický ohrievač).
  - \* Neprepichujte ani nepáľte.
  - \* Uvedomte si, že chladivá nemusia obsahovať zápach.



Upozornenie: Riziko požiaru



Návod na obsluhu



Prečítajte si technickú príručku

### 16. Informácie o servise:

#### 1) Kontroly priestoru

Pred začatím prác na systémoch obsahujúcich horľavé chladivá je potrebné vykonať bezpečnostné kontroly, aby sa minimalizovalo riziko vznietenia. Pri opravách chladiaceho systému sa pred vykonaním prác na systéme musia dodržať tieto bezpečnostné opatrenia.

#### 2) Pracovný postup

# NÁVOD NA SERVIS (R32)

Pracujte kontrolovane tak, aby sa minimalizovalo riziko prítomnosti horľavého plynu alebo výparov počas vykonávania prác.

## 3) Pracovná oblasť

Všetci zamestnanci údržby a ostatní zamestnanci pracujúci v tejto oblasti musia byť poučení o charaktere vykonávaných prác. Nepracujte v stiesnených priestoroch. Priestor okolo pracovného priestoru oddel'te. Horľavý materiál kontrolujte a zabezpečte, aby boli podmienky v oblasti bezpečné.

## 4) Kontrola prítomnosti chladiva

Pred začatím práce a počas nej priestor skontrolujte vhodným detektorom chladiva, aby sa zabezpečilo, že technik si je vedomý potenciálne horľavej atmosféry. Uistite sa, že používané zariadenie na zisťovanie úniku je vhodné na použitie s horľavými chladivami, t. j. neiskrivé, primerane utesnené alebo iskrovo bezpečné.

## 5) Hasiaci prístroj

Ak sa majú na chladiacom zariadení alebo súvisiacich častiach vykonávať akékoľvek práce s horúcim zariadením, musí byť k dispozícii vhodné hasiace zariadenie. V blízkosti miesta nabíjania majte suchý práškový hasiaci prístroj alebo hasiaci prístroj na CO<sub>2</sub>.

## 6) Zdroje vznietenia

Žiadna osoba vykonávajúca práce súvisiace s chladiacim systémom, ktoré zahŕňajú odkrytie akéhokoľvek potrubia, nesmie používať žiadne zdroje vznietenia takým spôsobom, ktorý by mohol viesť k riziku požiaru alebo výbuchu. Všetky možné zdroje vznietenia, vrátane fajčenia cigariet, musia byť v dostatočnej vzdialenosti od miesta inštalácie, opravy, odstraňovania a likvidácie, počas ktorých môže dôjsť k úniku chladiva do okolitého priestoru. Pred začatím prác je potrebné preskúmať okolie zariadenia, aby sa zabezpečilo, že sa v ňom nenachádzajú žiadne horľavé riziká alebo nehrozí vznietenie. V oblasti musia byť rozmiestnené značky Zákaz fajčenia.

## 7) Vetraná oblasť

Pred vniknutím do systému alebo vykonávaním akýchkoľvek horúcich prác sa uistite, že je priestor otvorený alebo že je dostatočne vetraný. Počas vykonávania prác musí byť zabezpečená dostatočná úroveň vetrania. Ventilácia by mala bezpečne rozptýliť uvoľnené chladivo a najlepšie ho vypustiť von do atmosféry.

## 8) Kontroly chladiaceho zariadenia

Ak sa menia elektrické komponenty, musia byť vhodné na daný účel a zodpovedať správnej špecifikácii. Vždy sa musia dodržiavať pokyny výrobcu týkajúce sa údržby a servisu.

V prípade pochybností sa obráťte na technické oddelenie výrobcu.

Pri zariadeniach, v ktorých sa používajú horľavé chladivá, sa skontrolujte nasledovné:

- Veľkosť náplne musí zodpovedať veľkosti miestnosti, v ktorej sú inštalované časti obsahujúce chladivo;
- Ventilačné zariadenia a vývody musia fungovať primerane a nesmú byť zablokované;
- Ak sa používa nepriamy chladiaci okruh, skontrolujte prítomnosť chladiva v sekundárnom okruhu;

- Označenie zariadenia musí byť viditeľné a čitateľné. Opravte označenia a značky, ktoré sú nečitateľné.
- Chladiace potrubie alebo komponenty sú nainštalované v polohe, v ktorej nie je pravdepodobné, že budú vystavené pôsobeniu akejkoľvek látky, ktorá by mohla spôsobiť koróziu komponentov obsahujúcich chladiivo, pokiaľ nie sú komponenty vyrobené z materiálov, ktoré sú prirodzene odolné voči korózii alebo sú vhodne chránené proti takejto korózii.

### 9) Kontroly elektrických zariadení

Opravy a údržba elektrických komponentov zahŕňajú počítačové bezpečnostné kontroly a postupy kontroly komponentov. Ak existuje porucha, ktorá by mohla ohroziť bezpečnosť, nesmie sa do obvodu pripojiť žiadny elektrický zdroj, kým sa porucha uspokojivo nevyrieši. Ak sa porucha nedá odstrániť okamžite, ale je potrebné pokračovať v prevádzke, použije sa primerané dočasné riešenie. Táto skutočnosť sa oznámi vlastníčkovi zariadenia, aby boli všetky strany informované.

Počítačové bezpečnostné kontroly zahŕňajú:

- Vybitie kondenzátorov: musí sa vykonať bezpečným spôsobom, aby sa zabránilo možnosti iskrenia.
- Kontrolu, či počas nabíjania, regenerácie alebo preplachovania systému nie sú elektrické komponenty a vedenia vystavené napätiu.
- Kontrolu celistvosti uzemnenia.

## 17. Opravy utesnených komponentov

- 1) Počas opráv utesnených komponentov sa pred odstránením utesnených krytov atď. musia odpojiť všetky elektrické zdroje od zariadenia, na ktorom sa pracuje. Ak je bezpodmienečne nutné, aby bol počas servisných prác k zariadeniu pripojený elektrický prúd, potom sa na najkritickejšom mieste umiestni trvalo funkčná forma detekcie úniku, ktorá upozorní na potenciálne nebezpečnú situáciu.
- 2) Osobitná pozornosť sa musí venovať nasledujúcim aspektom, aby sa zabezpečilo, že pri práci na elektrických komponentoch sa plášť nezmení takým spôsobom, ktorý by ovplyvnil úroveň ochrany. Patrí sem poškodenie káblov, nadmerný počet spojov, svorky, ktoré nie sú vyrobené podľa pôvodnej špecifikácie, poškodenie tesnení, nesprávna montáž vývodiek atď. Zabezpečte, aby bol prístroj bezpečne namontovaný. Uistite sa, že tesnenia alebo tesniace materiály nie sú znehodnotené tak, že už ich nie je možné použiť na zabránenie prenikaniu horľavín z atmosféry. Náhradné diely musia byť v súlade so špecifikáciami výrobcu.

**POZNÁMKA:** Použitie silikónového tmelu môže znížiť účinnosť niektorých typov zariadení na zisťovanie netesností. Iskrovo bezpečné komponenty nemusia byť pred prácou na nich izolované.

## 18. Oprava iskrovo bezpečných komponentov

Do obvodu nepripájajte žiadne trvalé indukčné alebo kapacitné zaťaženie bez toho, aby ste sa uistili, že neprekročí prípustné napätie a prúd povolené pre používané zariadenie.

Iskrovo bezpečné komponenty sú jediné typy, na ktorých možno pracovať pod napätím v prítomnosti horľavej atmosféry. Skúšobný prístroj musí mať správnu menovitú hodnotu. Vymieňajte iba súčiastky určené výrobcom. Iné časti môžu spôsobiť vznietenie chladiwa v atmosfére v dôsledku úniku.

## 19. Kabeláž

Skontrolujte, či kabeláž nebude vystavená opotrebovaniu, korózii, nadmernému tlaku, vibráciám, ostrým hranám alebo iným nepriaznivým vplyvom prostredia. Pri kontrole sa zohľadňujú aj účinky starnutia alebo nepretržitých vibrácií zo zdrojov, ako sú kompresory alebo ventilátory.

## 20. Detekcia horľavých chladív

Pri hľadaní alebo zisťovaní úniku chladiva sa za žiadnych okolností nesmú používať potenciálne zdroje vznietenia. Nepoužívajte halogénový horák (alebo iný detektor používajúci otvorený plameň).

## 21. Metódy detekcie úniku

Pre systémy obsahujúce horľavé chladivá sú prípustné tieto metódy zisťovania úniku.

Na detekciu horľavých chladív sa používajú elektronické detektory úniku, ktorých citlivosť však nemusí byť dostatočná alebo môže byť potrebná ich opätovná kalibrácia. (Detekčné zariadenie sa kalibruje v priestore bez chladiva.) Uistite sa, že detektor nie je potenciálnym zdrojom vznietenia a je vhodný pre používané chladivo. Zariadenie na zisťovanie úniku sa nastaví na percento LFL chladiva a kalibruje sa na použité chladivo a potvrdí sa príslušné percento plynu (maximálne 25 %). Kvapaliny na zisťovanie netesností sú vhodné na použitie s väčšinou chladív, ale treba sa vyhnúť používaniu čistiacich prostriedkov obsahujúcich chlór, pretože chlór môže reagovať s chladivom a spôsobiť koróziu medeneho potrubia. Pri podozrení na únik sa musia odstrániť/uhasiť všetky otvorené plamene. Ak sa zistí únik chladiva, ktorý si vyžaduje spájkovanie natvrdo, všetko chladivo sa musí zo systému odobrať alebo izolovať (pomocou uzatváracích ventilov) v časti systému vzdalenej od úniku. Pred spájkovaním natvrdo aj počas neho sa cez systém musí prefukovať dusík bez obsahu kyslíka (OFN).

## 22. Odstránenie a odčerpanie

Pri prenikaní do chladiaceho okruhu na účely opravy alebo na akýkoľvek iný účel sa musia použiť bežné postupy. Je však dôležité dodržiavať osvedčené postupy, pretože je potrebné zohľadniť horľavosť. Dodržiavajte tento postup:

- Odstráňte chladivo.
- Prepláchnite obvod inertným plynom.
- Odčerpajte ho.
- Opäť prečistite inertným plynom.
- Rozpojte obvod rezaním alebo spájkovaním natvrdo.

Náplň chladiva doplňte do správnych rekuperačných fliaš. Systém prepláchnite OFN, aby bola jednotka bezpečná. Tento postup môže byť potrebné niekoľkokrát zopakovať. Nepoužívajte pri tom stlačený vzduch ani kyslík.

Preplachovanie sa dosiahne prerušením podtlaku v systéme pomocou OFN a pokračovaním v plnení až do dosiahnutia pracovného tlaku, potom vypustením do atmosféry a nakoniec stiahnutím do podtlaku. Tento postup sa opakuje, kým sa v systéme nenachádza žiadne chladivo. Keď sa použije konečná náplň OFN, systém sa musí odvzdušniť na atmosférický tlak, aby sa umožnilo vykonávanie prác. Toto je absolútne nevyhnutné, ak sa má potrubie spájkovať natvrdo.

Uistite sa, že výstup pre vývevu nie je v blízkosti zdrojov vznietenia a že je k dispozícii ventilácia.

## 23. Vyradenie z prevádzky

Pred vyradením z prevádzky je nevyhnutné, aby bol technik úplne oboznámený so zariadením a všetkými jeho detailmi. Odporúčame, aby ste chladiace prostriedky bezpečne odčerpali. Pred vykonaním úlohy odoberte vzorku oleja a chladiwa pre prípad, že pred opätovným použitím regenerovaného chladiwa bude potrebná analýza. Pred začatím práce je nevyhnutné, aby bolo k dispozícii elektrické napájanie.

- a) Oboznámte sa so zariadením a jeho obsluhou.
- b) Elektricky izolujte systém.
- c) Pred vykonaním postupu sa uistite, že:
  - v prípade potreby je k dispozícii mechanické manipulačné zariadenie na manipuláciu s fľašami s chladiwom,
  - máte k dispozícii všetky osobné ochranné prostriedky a správne ich používate,
  - na proces obnovy neustále dohliada kompetentná osoba,
  - rekuperačné zariadenia a fľaše spĺňajú príslušné normy.
- d) Ak je to možné, odčerpajte chladiaci systém.
- e) Ak nie je možné vytvoriť podtlak, vytvorte rozdeľovač, aby bolo možné odvádzať chladiwo z rôznych častí systému.
- f) Pred regeneráciou sa uistite, že je valec umiestnený na váhe.
- g) Spustite stroj na regeneráciu a pracujte podľa pokynov výrobcu.
- h) Neprepíňajte fľaše. (Nie viac ako 80 % objemu kvapaliny).
- i) Neprekračujte maximálny pracovný tlak fľaše, a to ani dočasne.
- j) Po správnom naplnení tlakových fliaš a ukončení procesu sa uistite, že tlakové fľaše a zariadenie sú okamžite odstránené z miesta a všetky uzatváracie ventily na zariadení sú uzavreté.
- k) Zachytené chladiwo sa nesmie plniť do iného chladiaceho systému, pokiaľ nebolo vyčistené a skontrolované.

## 24. Označovanie

Zariadenie musí byť označené štítkom, na ktorom sa uvádza, že bolo vyradené z prevádzky a bolo z neho vypustené chladiwo. Štítok musí byť datovaný a podpísaný. Uistite sa, že sú na zariadení umiestnené štítky s informáciou, že zariadenie obsahuje horľavé chladiwo.

## 25. Regenerácia

Pri odstraňovaní chladiwa zo systému, či už z dôvodu servisu alebo vyradenia z prevádzky, sa odporúča dodržiavať osvedčené postupy, aby sa všetky chladivá odstránili bezpečne.

Pri prečerpávaní chladiwa do fliaš dbajte na to, aby sa používali len vhodné fľaše na regeneráciu chladiwa. Uistite sa, že máte k dispozícii správny počet tlakových fliaš na uskladnenie celkovej systémovej náplne. Všetky používané fľaše musia byť určené pre regenerované chladiwo a označené pre toto chladiwo (t. j. špeciálne fľaše na regeneráciu chladiwa). Tlakové fľaše musia byť kompletne s odľahčovacím ventilom a príslušnými uzatváracími ventilmi v dobrom technickom stave.

Prázdne regeneračné fľaše sa pred regeneráciou vyprázdnia a podľa možnosti ochladia.

Zariadenie na regeneráciu musí byť v dobrom prevádzkovom stave so súborom pokynov týkajúcich sa zariadenia, ktoré je k dispozícii, a musí byť vhodné na regeneráciu všetkých vhodných chladiw vrátane, v prípade potreby, horľavých chladiw. Okrem toho musí byť k dispozícii súprava kalibrovaných váh v dobrom technickom stave. Hadice musia byť kompletne, s odpojiteľnými

## NÁVOD NA SERVIS (R32)

spojkami bez netesností a v dobrom stave. Pred použitím zariadenia na rekuperáciu skontrolujte, či je v uspokojivom prevádzkovom stave, či bolo riadne udržiavané a či sú všetky súvisiace elektrické komponenty utesnené, aby sa zabránilo vznieteniu v prípade úniku chladiva. V prípade pochybností sa poraďte s výrobcom. Získané chladivo vráťte dodávateľovi chladiva v správnej fľaši na rekuperáciu a vystavte príslušný doklad o odovzdaní odpadu. Nemiešajte chladivá v rekuperačných jednotkách a najmä nie vo fľašiach.

Ak sa majú kompresory alebo kompresorové oleje odstrániť, uistite sa, že boli odčerpané na prijateľnú úroveň, aby ste sa uistili, že v mazive nezostalo horľavé chladivo. Proces vyprázdňovania vykonajte pred vrátením kompresora dodávateľovi.

Na urýchlenie tohto procesu používajte len elektrické vyhrievanie telesa kompresora. Pri vypúšťaní oleja zo systému postupujte v súlade s bezpečnostnými predpismi.

## Dôležité pokyny

1. Klimatizáciu musí inštalovať odborne spôsobilý personál. Návod na inštaláciu slúži len pre odborný personál! Špecifikácie inštalácie by mali podliehať našim predpisom o popredajnom servise.
2. Pri plnení horľavého chladiva môže akýkoľvek neopatrný úkon spôsobiť vážne zranenie alebo poranenie osôb či poškodenie predmetov.
3. Po dokončení inštalácie vykonajte skúšku tesnosti.
4. Pred údržbou alebo opravou klimatizácie s horľavým chladivom je potrebné vykonať bezpečnostnú kontrolu, aby sa riziko požiaru znížilo na minimum.
5. Stroj je potrebné obsluhovať kontrolovane, aby sa zabezpečilo, že akékoľvek riziko vyplývajúce z horľavého plynu alebo výparov počas prevádzky sa zníži na minimum.
6. Požiadavky na celkovú hmotnosť naplneného chladiva a plochu miestnosti, ktorá má byť vybavená klimatizáciou (sú uvedené v nasledujúcich tabuľkách GG.1 a GG.2)

### Maximálne naplnenie a požadovaná minimálna podlahová plocha

$$m_1 = (4 \text{ m}^3) \times \text{LFL}, m_2 = (26 \text{ m}^3) \times \text{LFL}, m_3 = (130 \text{ m}^3) \times \text{LFL}$$

Kde LFL je dolná hranica horľavosti v  $\text{kg/m}^3$ , R32 LFL je  $0,038 \text{ kg/m}^3$ .

Pre spotrebiče s množstvom náplne  $m_1 < M = m_2$ :

Maximálna výška náplne v izbe musí byť súlade s nasledujúcim:

$$m_{max} = 2.5 \times (\text{LFL})^{(5/4)} \times h_0 \times (A)^{1/2}$$

Požadovaná minimálna podlahová plocha  $A_{min}$  na inštaláciu spotrebiča s náplňou chladiva M (kg) musí byť v súlade s nasledujúcim:  $A_{min} = (M / (2.5 \times (\text{LFL})^{(5/4)} \times h_0))^2$

Kde:

**Tabuľka GG.1 – Maximálna úroveň náplne (kg)**

Kategória	LFL ( $\text{kg/m}^3$ )	$h_0(\text{m})$	Podlahová plocha ( $\text{m}^2$ )						
			4	7	10	15	20	30	50
R32	0,306	1	1,14	1,51	1,8	2,2	2,54	3,12	4,02
		1,8	2,05	2,71	3,24	3,97	4,58	5,61	7,254
		2,2	2,5	3,31	3,96	4,85	5,6	6,86	8,85

**Tabuľka GG.2 – Minimálna plocha miestnosti ( $\text{m}^2$ )**

Kategória	LFL ( $\text{kg/m}^3$ )	$h_0(\text{m})$	Množstvo náplne (M) (kg) Minimálna plocha miestnosti ( $\text{m}^2$ )						
			1,224 kg	1,836k g	2,448k g	3,672k g	4,896k g	6,12kg	7,956k g
R32	0,306	0,6		29	51	116	206	321	543
		1		10	19	42	74	116	196
		1,8		3	6	13	23	36	60
		2,2		2	4	9	15	24	40

## Zásady bezpečnosti inštalácie

### 1. Bezpečnosť na pracovisku



Zákaz používania otvoreného ohňa



Nutné vetranie

### 2. Bezpečnosť prevádzky



Pozor na statickú elektrinu



Povinnosť nosiť ochranný odev a antistatické rukavice



Nepoužívajte mobilný telefón

### 3. Bezpečnosť inštalácie

- Detektor úniku chladiva
- Vhodné miesto inštalácie



Na ľavom obrázku je schéma detektora úniku chladiva.









Upozorňujeme, že:

1. Miesto inštalácie musí byť dobre vetrané.
2. Na miestach inštalácie a údržby klimatizačného zariadenia, ktoré používa chladivo R32, nesmie byť prítomný otvorený oheň ani možnosť zvárania, fajčenia, sušenia alebo akéhokoľvek iného zdroja tepla vyššieho ako 548, pri ktorom ľahko vzniká otvorený oheň.
3. Pri inštalácii klimatizačného zariadenia je potrebné prijať vhodné antistatické opatrenia, napríklad nosiť antistatický odev a/alebo rukavice.
4. Je potrebné vybrať vhodné miesto na inštaláciu alebo údržbu, pričom vstupy a výstupy vzduchu vnútorných a vonkajších jednotiek nesmú byť zatarasené prekážkami alebo byť v blízkosti akéhokoľvek zdroja tepla alebo horľavého a/alebo výbušného prostredia.
5. Ak počas inštalácie vnútornej jednotky dôjde k úniku chladiva, je potrebné okamžite uzavrieť ventil vonkajšej jednotky a všetok personál by mal odísť na 15 minút, kým chladivo úplne neunikne. Ak je výrobok poškodený, je potrebné takýto poškodený výrobok preniesť späť do stanice údržby a je zakázané zvráť potrubie chladiva alebo vykonávať iné operácie na mieste používateľa.
6. Je potrebné vybrať miesto, kde je prívod a odvod vzduchu z vnútornej jednotky rovnomerný.
7. Je potrebné vyhnúť sa miestam, kde sa nachádzajú iné elektrické výrobky, zástrčky a zásuvky vypínačov, kuchynská skrinka, posteľ, pohovka a iné cennosti priamo pod vedením na dvoch stranách vnútornej jednotky.



## OPATRENIA PRI INŠTALÁCII (R32)

### Navrhované nástroje

Nástroj	Obrázok	Nástroj	Obrázok	Nástroj	Obrázok
Bežný kľúč		Rezačka na rúry		Vákuové čerpadlo	
Nastaviteľný/francúzsky kľúč		Skrutkovače (krížové a ploché)		Ochranné okuliare	
Momentový kľúč		Rozdeľovač a meracie prístroje		Pracovné rukavice	
Šesťhranné alebo imbusové kľúče		Vodováha		Váha na chladiaci prostriedok	
Vítačky a vrtáky		Nástroj na rozrezávanie		Mikrometer	
Korunový vrták		Kliešťový ampérmeter			

## INŠTALÁCIA VNÚTORNEJ JEDNOTKY

### Dĺžka potrubia a ďalšie chladivo

Kapacita modelov invertorov (Btu/h)	9K-12K	18K-24K
Dĺžka potrubia so štandardnou náplňou	5 m	5 m
Maximálna vzdialenosť medzi vnútornou a vonkajšou jednotkou	25 m	25 m
Dodatočná náplň chladiva	15 g/m	25g/m
Maximálny rozdiel v úrovni medzi vnútornou a vonkajšou jednotkou	10 m	10 m
Typ chladiva	R32	R32

### Parametre krútiaceho momentu

Veľkosť POTRUBIA	Newton meter[N x m]	Libra na štvorcovú stopu (1bf-ft)	Kilogram na meter (kgf-m)
1/4" (ø 6,35)	18 – 20	24,4 – 27,1	2,4 – 2,7
3/8" (ø 9,52)	30 – 35	40,6 – 47,4	4,1 – 4,8
1/2" (ø 12)	45 – 50	61,0 – 67,7	6,2 – 6,9
5/8" (ø 15,88)	60 – 65	81,3 – 88,1	8,2 – 8,9

### Vyhradené distribučné zariadenie a kábel pre klimatizáciu

TYP INVERTORA MODEL kapacita (Btu/h)		9k	12k	18k	24k
		Výseková plocha			
Napájací kábel	N	1,5 mm <sup>2</sup>	1,5 mm <sup>2</sup>	1,5 mm <sup>2</sup>	2.5mm <sup>2</sup>
	L	1,5 mm <sup>2</sup>	1,5 mm <sup>2</sup>	1,5 mm <sup>2</sup>	2.5mm <sup>2</sup>
	⊕	1,5 mm <sup>2</sup>	1,5 mm <sup>2</sup>	1,5 mm <sup>2</sup>	2,5 mm <sup>2</sup>
Pripojovací kábel	N	0,75 mm <sup>2</sup>	0,75 mm <sup>2</sup>	0,75 mm <sup>2</sup>	0,75 mm <sup>2</sup>
	L alebo (L)	0,75 mm <sup>2</sup>	0,75 mm <sup>2</sup>	0,75 mm <sup>2</sup>	0,75 mm <sup>2</sup>
	1	0,75 mm <sup>2</sup>	0,75 mm <sup>2</sup>	0,75 mm <sup>2</sup>	0,75 mm <sup>2</sup>
	⊕	0,75 mm <sup>2</sup>	0,75 mm <sup>2</sup>	0,75 mm <sup>2</sup>	0,75 mm <sup>2</sup>



**Poznámka:** Táto tabuľka slúži len ako referencia, inštalácia musí spĺňať požiadavky miestnych zákonov a predpisov

## 1. krok: Vyberte miesto inštalácie

1. Uistite sa, že inštalácia spĺňa minimálne rozmery inštalácie (definované nižšie) a spĺňa minimálnu a maximálnu dĺžku pripojovacieho potrubia a maximálnu zmenu výšky, ako je definované v časti Požiadavky na systém.
2. Prívod a odvod vzduchu musia byť bez prekážok, čím sa zabezpečí správne prúdenie vzduchu v celej miestnosti.
3. Kondenzát sa musí dať ľahko a bezpečne odvádzať.
4. Všetky pripojenia sa musia dať ľahko pripojiť k vonkajšej jednotke.
5. Vnútorňa jednotka musí byť mimo dosahu detí.
6. Montážna stena musí byť dostatočne pevná, aby vydržala štvornásobok plnej hmotnosti a vibrácií jednotky.
7. Filter musí byť ľahko prístupný na čistenie.
8. Ponechajte dostatok voľného priestoru, aby ste umožnili prístup na bežnú údržbu.
9. Nainštalujte ho vo vzdialenosti najmenej 3 m od antény televízneho prijímača alebo rádia. Prevádzka klimatizácie môže rušiť príjem rozhlasového alebo televízneho signálu v oblastiach so slabým príjmom. Rušené zariadenie môže potrebovať zosilňovač.
10. Neinštalujte v práčovni alebo pri bazéne kvôli korozívnemu prostrediu.

### Minimálne vnútorné vzdialenosti

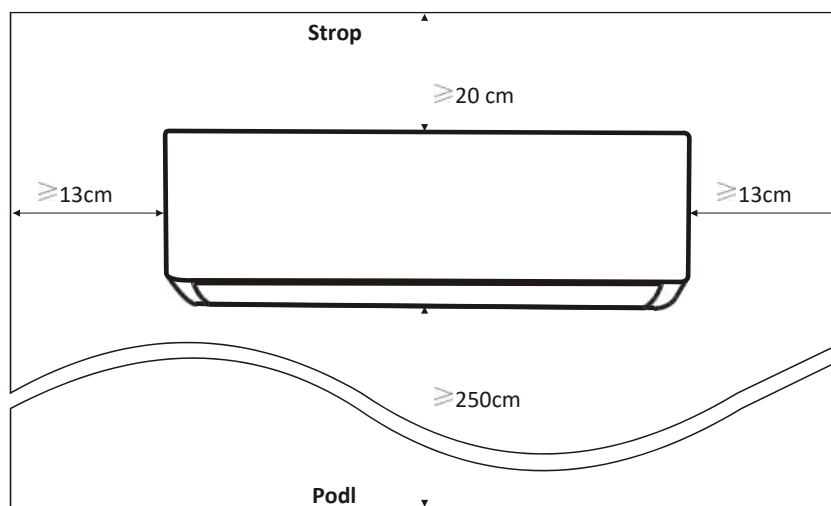

## 2. krok: Inštalácia montážnej dosky

1. Vyberte montážnu dosku zo zadnej strany vnútornej jednotky.
2. Uistite sa, že sú splnené minimálne požiadavky na rozmery inštalácie ako v 1. kroku, podľa veľkosti montážnej dosky určte polohu a prilepte montážnu dosku blízko k stene.
3. Pomocou vodováhy nastavte montážnu dosku do vodorovnej polohy a potom si na stene vyznačte polohy otvorov pre skrutky.
4. Odložte montážnu dosku a vyvrtajte otvory na vyznačených miestach pomocou vŕtačky.
5. Do otvorov vložte rozperné gumové zátky, potom zaveste montážnu dosku a upevnite ju pomocou skrutiek.

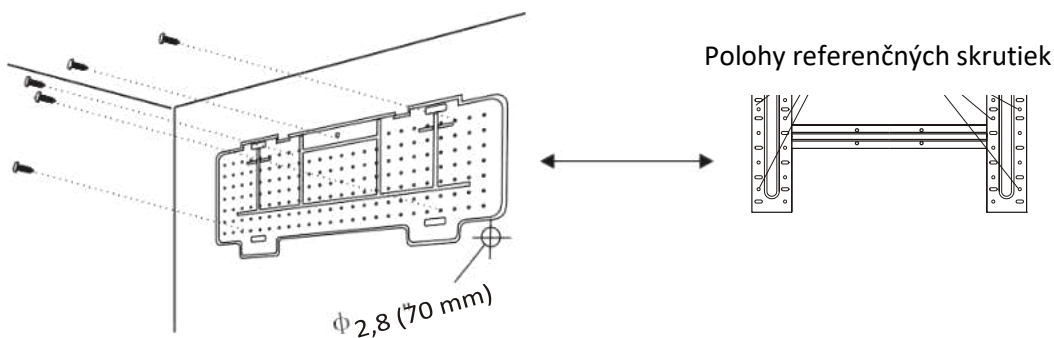

### Poznámka:

- I. Po inštalácii sa uistite, že montážna doska je dostatočne pevná a rovná k stene.
- II. Zobrazený obrázok sa môže líšiť od skutočného objektu. Pri inštalácii sa riadte sa fyzickým objektom.

## 3. krok: Vŕtanie otvoru do steny

Do steny vyvrtajte otvor na potrubie chladiva, odvodňovacie potrubie a pripojovacie káble.

- 3.1 Určite umiestnenie základne otvoru v stene na základe polohy montážnej dosky.
- 3.2 Otvor by mal mať priemer aspoň 70 mm a malý šikmý uhol, aby sa uľahčila drenáž.
- 3.3 Otvor do steny vyvrtajte pomocou 70 mm jadrového vŕtáka a s malým šikmým uhlom nižším ako vnútorný koniec asi o 5 mm až 10 mm.
- 3.4 Umiestnite nástenné puzdro a kryt nástenného puzdra (oba sú voliteľné diely) na ochranu spojovacích častí

### Upozornenie:

Pri vŕtaní otvoru v stene sa vyhnite káblom, inštalatérskym a iným citlivým komponentom.

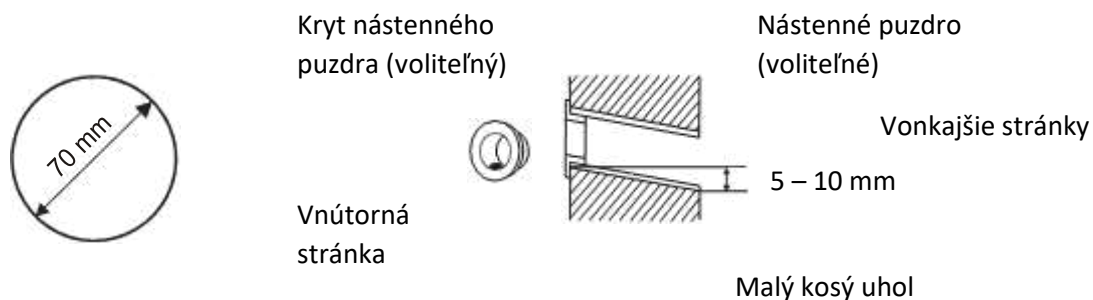

## 4. krok: Pripojenie potrubia chladiva

4.1 Podľa polohy otvoru v stene vyberte príslušné uloženie potrubia.

Pre vnútorné jednotky existujú tri voliteľné možnosti uloženia potrubia, ako je znázornené na obrázku nižšie:

Pri 1. a 3. možnosti je potrebné pomocou nožníc urobiť zárez na plastovej fólii výstupu potrubia a výstupu kábla na príslušnej strane vnútornej jednotky.

**Poznámka:** Pri odrezávaní plastovej fólie na výstupe by sa mal rez upraviť do hladka.

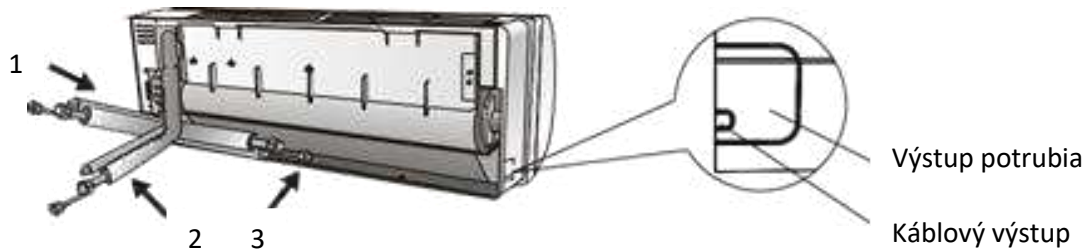

4.2 Ohýbanie spojovacích rúrok s portom smerujúcim nahor, ako je znázornené na obrázku.



4.3 Odstráňte plastový kryt v otvoroch potrubia a odstráňte ochranný kryt na konci prípojok potrubia.

4.4 Skontrolujte, či sa na porte pripojovacieho potrubia nenachádzajú nečistoty, a uistite sa, že je port čistý.

4.5 Po zarovnaní stredu otočte maticou spojovacej rúrky, aby ste maticu utiahli čo najtesnejšie rukou.

4.6 Pomocou momentového kľúča ju utiahnite podľa hodnôt krútiaceho momentu uvedených v tabuľke požiadaviek na krútiaci moment; (pozri tabuľku požiadaviek na krútiaci moment v časti **OPATRENIA PRI INŠTALÁCII**)

4.7 Spoj omotajte izolačnou rúrkou.

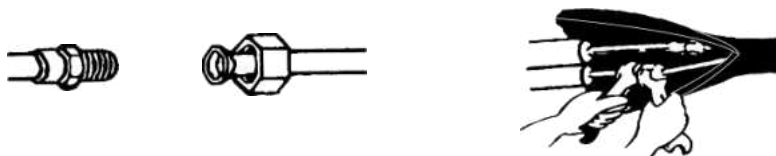

**Poznámka:** V prípade chladiva R32 by mal byť konektor umiestnený vonku.

Vnútna stránka

Vonkajšie stránky

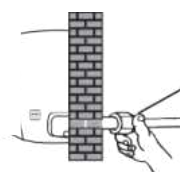

Konektor by mal byť vonkajší

## 5. krok: Pripojenie drenážnej hadice

5.1 Nastavte drenážnu hadicu (ak je to potrebné).

V niektorých modeloch sú obe strany vnútornej jednotky vybavené odtokovými otvormi, na pripojenie drenážnej hadice môžete si vybrať jeden z nich. Nepoužívaný odtokový otvor upchajte priloženou gumou.

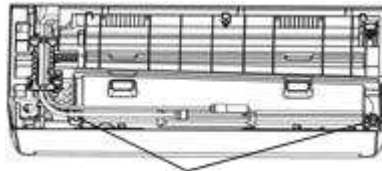

Odtokové otvory

5.2 Pripojte drenážnu hadicu k odtokovému otvoru, uistite sa, že spoj je pevný a má správny tesniaci účinok.

5.3 Spoj pevne omotajte teflónovou páskou, aby nedošlo k úniku.

**Poznámka:** Dbajte na to, aby nedochádzalo k prekrúteniu alebo preliačeniu, a rúrky by mali byť umiestnené šikmo nadol, aby nedochádzalo k ich upchávaniu, čím sa zabezpečí správny odtok vody.

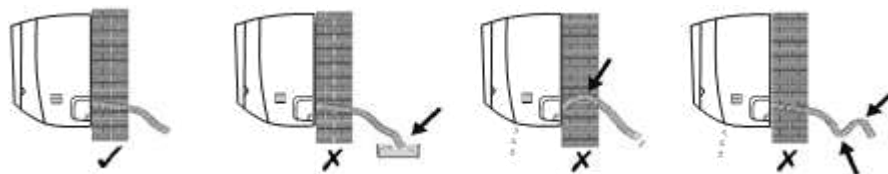

## 6. krok: Pripojenie elektroinštalácie

6.1 Zvoľte správnu veľkosť káblov podľa maximálneho prevádzkového prúdu uvedeného na typovom štítku. (Skontrolujte veľkosť káblov podľa časti OPATRENIA PRI INŠTALÁCII)

6.2 Otvorte predný panel vnútornej jednotky.

6.3 Pomocou skrutkovača otvorte kryt elektrickej riadiacej skrinky, aby ste odhalili svorkovnicu.

6.4 Odskrutkujte káblovú svorku.

6.5 Jeden koniec kábla zasunúť do pozície ovládacieho boxu zo zadnej strany pravého konca vnútornej jednotky.

6.6 Pripojte vodiče k príslušným svorkám podľa schémy zapojenia na kryte elektrickej riadiacej skrinky. Uistite sa, že sú dobre prepojené.

6.7 Na upevnenie káblov naskrutkujte káblovú svorku.

6.8 Znovu namontujte kryt elektrickej riadiacej skrinky a predný panel.

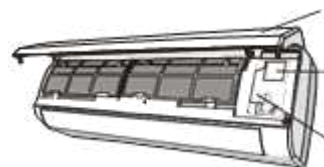

Predný panel

Schéma zapojenia

Kryt riadiacej skrinky

## 7. krok: Omotanie potrubia a káblov

Po inštalácii potrubia chladiva, spojovacích vodičov a odvodňovacej hadice je potrebné ich kvôli úspore miesta, ochrane a izolácii omotať izolačnou páskou pred tým, ako ich pretlačíte cez otvory v stene.

7.1 Usporiadajte potrubia, káble a odvodňovaciu hadicu podľa nasledujúceho obrázka.

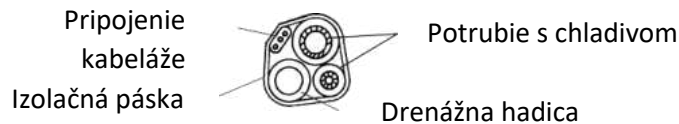

### **Poznámka:**

- (I) Uistite sa, že je vypúšťacia hadica na dne.
- (II) Diely nekrížte a neohýbajte.

7.2 Pomocou izolačnej pásky pevne omotajte potrubia chladiva, spojovacie vodiče a drenážnu hadicu.

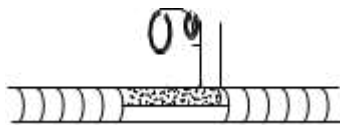

## 8. krok: Montáž vnútornej jednotky

- 8.1 Cez otvor v stene pomaly pretiahnite potrubia chladiva, spojovacie káble a zväzok odvodňovacích hadíc.
- 8.2 Zaveste hornú časť vnútornej jednotky na montážnu dosku.
- 8.3 Mierne pritlačte na ľavú a pravú stranu vnútornej jednotky a uistite sa, že je vnútorná jednotka pevne zavesená.
- 8.4 Zatlačte spodnú časť vnútornej jednotky, aby sa západky prichytili na háčiky montážnej dosky, a uistite sa, že sú pevne prichytené.

**Ak už bolo chladiace potrubie zapustené do steny, alebo ak chcete pripojiť potrubia a vodiče na stenu, postupujte podľa nasledujúcich pokynov:**

- (I) Hornú časť vnútornej jednotky zaveste na montážnu dosku bez potrubia a kabeláže.
- (II) Zdvihnite vnútornú jednotku oproti stene, rozložte držiak na montážnej doske a pomocou tohto držiaka podprite vnútornú jednotku; vznikne tak veľký pracovný priestor.
- (III) Zavedte potrubie chladiva, kabeláž, pripojte drenážnu hadicu a zabaľte ich ako v **krokoch 4 až 7**.

# INŠTALÁCIA VONKAJŠEJ JEDNOTKY

## 1. krok: Vyberte miesto inštalácie

- 1.1 Pri výbere miesta zohľadnite nasledujúce podmienky:
- 1.2 Vonkajšiu jednotku neinštalujte v blízkosti zdrojov tepla, pary alebo horľavého plynu.
- 1.3 Prístroj neinštalujte na príliš veterných alebo prašných miestach. Neinštalujte jednotku na miestach, kde často prechádzajú ľudia. Vyberte miesto, kde vypúšťanie vzduchu a prevádzkový zvuk nebudú rušiť susedov.
- 1.4 Neinštalujte jednotku na miestach, kde bude vystavená priamemu slnečnému žiareniu ( v prípade potreby použite ochranu, ktorá by nemala brániť prúdeniu vzduchu).
- 1.5 Vyhradte priestory podľa obrázka, aby mohol vzduch voľne cirkulovať.
- 1.6 Vonkajšiu jednotku nainštalujte na bezpečné a pevné miesto.
- 1.7 Ak je vonkajšia jednotka vystavená vibráciám, umiestnite na nožičky jednotky gumové kryty.

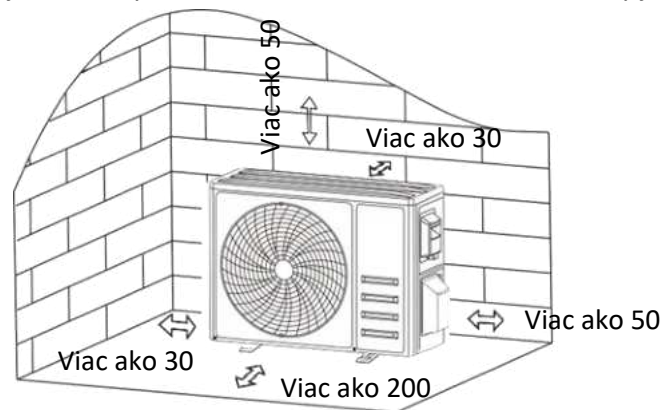

## 2. krok: Inštalácia drenážnej hadice

- 2.1 Tento krok sa týka len modelov s vykurovacím čerpadlom.
- 2.2 Vložte drenážny spoj do otvoru v spodnej časti vonkajšej jednotky.
- 2.3 Pripojte drenážnu hadicu k spojke a dobre ju prepojte.

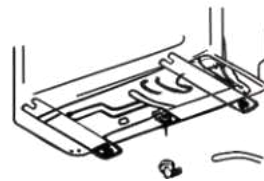

Drenážny kľb

Drenážna hadica

## 3. krok: Pripevnenie vonkajšej jednotky

- 3.1 Podľa inštalačných rozmerov vonkajšej jednotky vyznačte inštalačnú polohu pre rozperné skrutky.
- 3.2 Vyrvajte otvory, očistite betónový prach a umiestnite skrutky.
- 3.3 V prípade potreby umiestnite 4 gumové kryty na otvor pred umiestnením vonkajšej jednotky (voliteľné). Tým sa znížia vibrácie a hluk.
- 3.4 Základňu vonkajšej jednotky umiestnite na skrutky a predvrtané otvory.
- 3.5 Pomocou kľúča pevne upevnite vonkajšiu jednotku pomocou skrutiek.

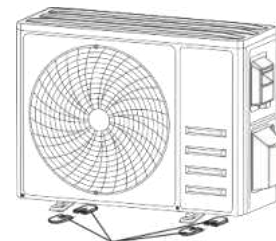

Inštalácia 4 gumových krytov



# INŠTALÁCIA VONKAJŠEJ JEDNOTKY

## Poznámka:

Vonkajšiu jednotku možno upevniť na nástenný držiak. Pri upevňovaní nástennej konzoly na stenu postupujte podľa pokynov na nástennej konzole a potom na ňu upevnite vonkajšiu jednotku a udržiajte ju vo vodorovnej polohe.

Držiak na montáž na stenu musí byť schopný uniesť aspoň 4-násobok hmotnosti vonkajšej jednotky.

## 4. krok: Inštalácia elektroinštalácie

- 4.1 Pomocou krížového skrutkovača odskrutkujte kryt kabeláže, uchopte ho a jemne zatlačte, aby ste ho odobrali.
- 4.2 Odskrutkujte káblovú svorku a odmontujte ju.
- 4.3 Podľa schémy zapojenia nalepenej vo vnútri krytu zapojenia pripojte pripojovacie vodiče k príslušným svorkám a uistite sa, že sú všetky spoje pevne a bezpečne pripojené.
- 4.4 Opätovne nainštalujte svorku kábla a kryt kabeláže.

**Poznámka:** Pri pripájaní vodičov vnútornej a vonkajšej jednotky by malo byť napájanie odpojené.

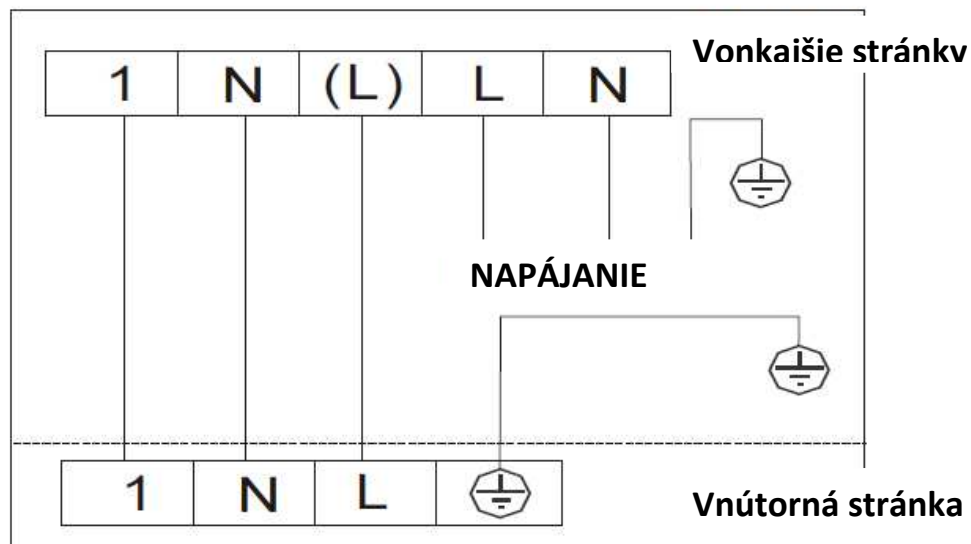

## 5. krok: Pripojenie potrubia chladiva

- 5.1 Odskrutkujte kryt ventilu, uchopte ho a jemne stlačte, aby ste ho odobrali (ak je kryt ventilu použiteľný).
- 5.2 Odstráňte ochranné krytky z koncov ventilov.
- 5.3 Odstráňte plastový kryt v portoch potrubia a skontrolujte, či sa na porte pripojovacieho potrubia nenachádza nejaká nečistota, a uistite sa, že je port čistý.
- 5.4 Po zarovnaní stredu otočte rozpernou maticou pripojovacej rúrky, aby ste maticu utiahli čo najtesnejšie rukou.
- 5.5 Kľúčom pridržite telo ventilu a momentovým kľúčom utiahnite rozpernú maticu podľa hodnôt krútiaceho momentu uvedených v tabuľke s požiadavkami na krútiaci moment.

(Pozrite si tabuľku s požiadavkami na krútiaci moment v časti **OPATRENIA PRI INŠTALÁCII**)

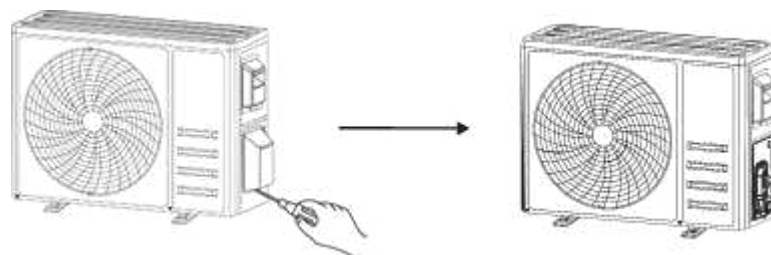

Odstráňte kryt ventilov

Pripojovacie potrubia

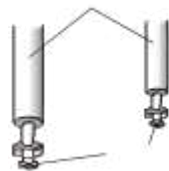

Matky s prítlačnými klapkami

## 6. krok: Vákuové čerpanie

- 6.1 Pomocou kľúča odstráňte ochranné krytky zo servisného otvoru, nízkotlakového ventilu a vysokotlakového ventilu vonkajšej jednotky.
- 6.2 Pripojte tlakovú hadicu manometra na rozdeľovači k servisnému portu na nízkotlakovom ventile vonkajšej jednotky.
- 6.3 Pripojte plniacu hadicu od manometra rozdeľovača k vákuovému čerpadlu.
- 6.4 Otvorte nízkotlakový ventil manometra a zatvorte vysokotlakový ventil.
- 6.5 Zapnite vákuové čerpadlo, aby ste systém odčerpali.
- 6.6 Systém odčerpávajte aspoň 15 minút, alebo kým podtlakový manometer neukáže  $-0,1 \text{ MPa}$  ( $-76 \text{ cmHg}$ )
- 6.7 Zatvorte nízkotlakový ventil manometra a vypnite podtlak.
- 6.8 Tlak udrzte na 5 minút, uistite sa, že ukazovateľa podtlakového manometra sa neposunie o viac ako  $0,005 \text{ MPa}$ .

## INŠTALÁCIA VONKAJŠEJ JEDNOTKY

- 6.9 Šesťhranným kľúčom otvorte nízkotlakový ventil proti smeru hodinových ručičiek na 1/4 otáčky, aby sa do systému dostalo trochu chladiva, a po 5 sekundách nízkotlakový ventil zatvorte a rýchlo odstráňte tlakovú hadicu.
- 6.10 Skontrolujte všetky vnútorné a vonkajšie spoje na tesnosť pomocou mydlovej vody alebo detektora netesností.
- 6.11 Úplne otvorte nízkotlakový ventil a vysokotlakový ventil vonkajšej jednotky pomocou šesťhranného kľúča.
- 6.12 Znovu namontujte ochranné krytky servisného otvoru, nízkotlakového ventilu a vysokotlakového ventilu vonkajšej jednotky.
- 6.13 Znovu namontujte kryt ventilu.

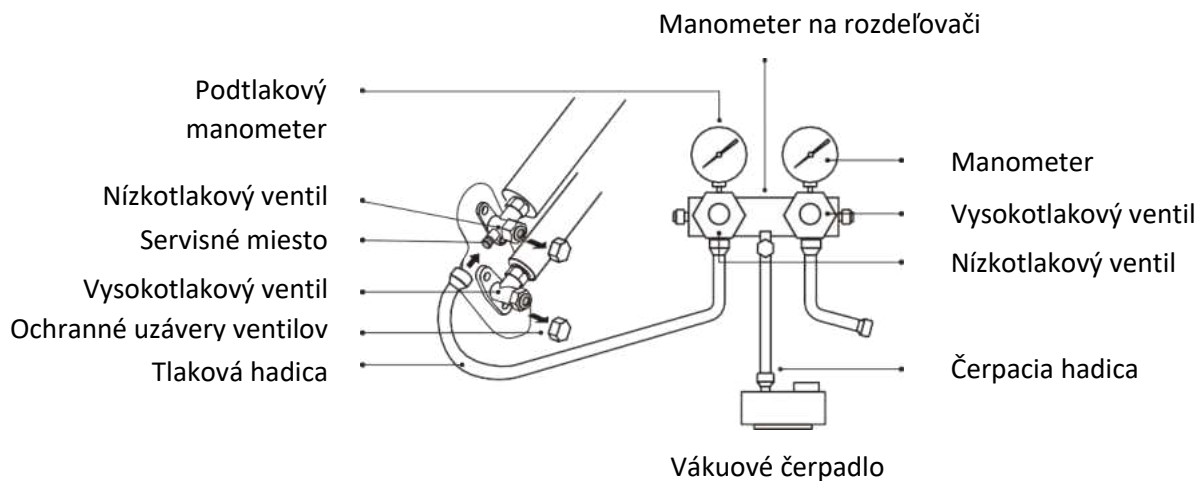

# SKÚŠOBNÁ PREVÁDZKA

## Kontroly pred skúšobnou prevádzkou

Pred spustením testu vykonajte nasledujúce kontroly.

Popis	Metóda kontroly
Kontrola elektrickej bezpečnosti	<ul style="list-style-type: none"><li>• Skontrolujte, či napájacie napätie zodpovedá špecifikácii.</li><li>• Skontrolujte, či nedošlo k nesprávnemu alebo chýbajúcemu prepojeniu medzi napájacími, signálnymi a uzemňovacími vodičmi.</li><li>• Skontrolujte, či odpor uzemnenia a izolačný odpor vyhovujú požiadavkám.</li></ul>
Kontrola bezpečnosti inštalácie	<ul style="list-style-type: none"><li>• Skontrolujte smer a celistvosť odvodňovacieho potrubia.</li><li>• Skontrolujte, či je spoj chladiaceho potrubia úplne nainštalovaný.</li><li>• Skontrolujte bezpečnosť vonkajšej jednotky, montážnej dosky a inštalácie vnútornej jednotky.</li><li>• Skontrolujte, či sú ventily úplne otvorené.</li><li>• Skontrolujte, či v prístroji nezostali žiadne cudzie predmety alebo nástroje.</li><li>• Dokončite inštaláciu mriežky a panelu prívodu vzduchu vnútornej jednotky.</li></ul>
Zisťovanie úniku chladiva	<ul style="list-style-type: none"><li>• Spoj potrubia, spojka dvoch ventilov vonkajšej jednotky, cievka ventilu, zvrací otvor atď., kde môže dôjsť k úniku.</li><li>• Metóda detekcie penou: Rovnomerne naneste mydlovú vodu alebo penu na časti, kde môže dôjsť k úniku, a sledujte, či sa objavujú bubliny, alebo nie, ak nie, znamená to, že výsledok kontroly detekcie úniku je vyhovujúci.</li><li>• Metóda pomocou detektora úniku: Použite profesionálny detektor netesností a prečítajte si návod na obsluhu, zistite miesto, kde môže dôjsť k úniku.</li><li>• Detekcia netesností by mala trvať 3 minúty alebo dlhšie; Ak výsledok skúšky preukáže, že dochádza k úniku, utiahnite maticu a opakujte skúšku, kým únik neodstránite; Po ukončení zisťovania netesností oblepte odkrytý konektor potrubia vnútornej jednotky tepelnoizolačným materiálom a omotajte ho izolačnou páskou.</li></ul>

# SKÚŠOBNÁ PREVÁDZKA

## Pokyny pri skúške

1. Zapnite napájanie.
2. Stlačením tlačidla ON/OFF na diaľkovom ovládači zapnite klimatizáciu.
3. Stlačením tlačidla Mode prepnete režim COOL (chladenie) a HEAT (vykurovanie).  
V každom režime nastavte nasledovné:  
COOL – nastavenie najnižšej teploty  
HEAT – nastavenie najvyššej teploty
4. V každom režime prístroj nechajte bežať približne 8 minút a skontrolujte, či sú všetky funkcie správne spustené a či reaguje diaľkový ovládač. Odporúčaná kontrola funkcií:
  - 4.1. Reakcia teploty výstupného vzduchu na režim chladenia a vykurovania
  - 4.2. Správny odtok vody z drenážnej hadice
  - 4.3. Správne otáčanie klapiek a deflektorov (voliteľné)
5. Zariadenie v skúšobnej prevádzke pozorujte najmenej 30 minút.
6. Po úspešnej skúšobnej prevádzke sa vráťte do normálneho nastavenia a stlačením tlačidla ON/OFF na diaľkovom ovládači vypnite jednotku.
7. Informujte používateľa, aby si pred použitím pozorne prečítal tento návod na obsluhu, a poučte ho o spôsobe používania klimatizácie, o potrebných znalostiach pri servise a údržbe a upozornite ho na skladovanie príslušenstva.

## **Poznámka:**

Ak okolitá teplota prekročí rozsah uvedený v časti NÁVOD NA OBSLUHU a nie je možné spustiť režim COOL (chladenie) alebo HEAT (vykurovanie), zdvihnite predný panel a pre spustenie režimu COOL a HEAT použite núdzové tlačidlo.

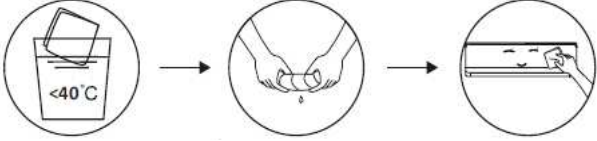
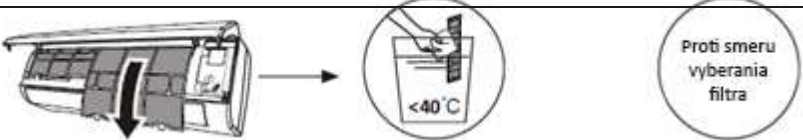
<p><b>▲</b> <b>Upozornenie</b></p>	<ul style="list-style-type: none"> <li>• Pri čistení musíte stroj vypnúť a prerušiť napájanie na viac ako 5 minút.</li> <li>• Klimatizácia sa v žiadnom prípade nesmie preplachovať vodou.</li> <li>• Prchavá kvapalina (napr. riedidlo alebo benzín) poškodí klimatizáciu, preto na čistenie klimatizácie používajte len mäkkú suchú handričku alebo vlhkú handričku namočenú v neutrálnom čistiacom prostriedku.</li> <li>• Dbajte na pravidelné čistenie filtračného sita, aby ste zabránili vzniku vrstvy prachu, ktorá ovplyvňuje účinok filtračného sita. Ak je prevádzkové prostredie prašné, zariadenie čistite častejšie.</li> <li>• Po odstránení filtračného sita sa nedotýkajte rebier vnútornej jednotky, aby ste ich nepoškriabali.</li> </ul>
<p><b>Čistenie jednotky</b></p>	<div style="text-align: center;">  <p>Vyžmýkať ho do sucha. jemne utrieť povrch jednotky. Tip: Klimatizáciu často utierajte, aby ste ju udržali v čistote a dobrom vzhľade.</p> </div>
<p><b>Čistenie filtra</b></p>	<div style="text-align: center;">  <p>Vyberte filter z jednotky      Vyčistite filter mydlovou vodou a vysušte ho na vzduchu      Vymeňte filter</p> <p>Tip: Ak vo filtri nájdete nahromadený prach, včas ho vyčistite, aby ste zabezpečili čistú, hygienickú a efektívnu prevádzku vo vnútri klimatizácie.</p> </div>
<p><b>Servis a údržba</b></p>	<ul style="list-style-type: none"> <li>• Ak sa klimatizácia dlhší čas nepoužíva, vykonajte nasledujúce práce:</li> <li>• Vyberte batérie z diaľkového ovládača a odpojte napájanie klimatizácie.</li> <li>• Pri začatí používania po dlhodobom vypnutí:</li> <li>• Vyčistite jednotku a filtračné sito.</li> <li>• Skontrolujte, či sa na vstupe a výstupe vzduchu z vnútornej a vonkajšej jednotky nenachádzajú prekážky.</li> <li>• Skontrolujte, či je drenážne potrubie bez prekážok.</li> <li>• Nainštalujte batérie diaľkového ovládača a skontrolujte, či je zapnuté napájanie.</li> </ul>

## RIEŠENIE PROBLÉMOV

PORUCHA	MOŽNÉ PRÍČINY
Spotrebič nefunguje	Výpadok napájania/vytiahnutá zástrčka.
	Poškodený motor ventilátora vnútornej/vonkajšej jednotky.
	Chybný istič s tepelno-magnetickou spúšťou na kompresore.
	Chybné ochranné zariadenie alebo poistky.
	Uvoľnené spoje alebo vytiahnutá zástrčka.
	Stroj niekedy zastaví prevádzku, aby sa chránil.
	Napätie vyššie alebo nižšie ako rozsah napätia.
	Aktívna funkcia časovača TIMER-ON.
	Poškodená elektronická riadiaca doska.
Zvláštny zápach	Znečistený vzduchový filter.
Hluk tečúcej vody	Spätný tok kvapaliny v obehu chladiva.
Z výstupu vzduchu vychádza jemná hmla	Dochádza k tomu, keď je vzduch v miestnosti veľmi studený, napríklad v režime COOLING (chladenie) alebo DEHUMIDIFYING (odvlhčovanie)/DRY (sušenie).
Je počuť zvláštny hluk	Tento hluk je spôsobený rozťahovaním alebo zmršťovaním predného panela v dôsledku zmien teploty a neznamena problém.
Nedostatočné prúdenie teplého alebo studeného vzduchu	Nevhodné nastavenie teploty.
	Zablokované prívody a vývody klimatizácie.
	Znečistený vzduchový filter.
	Otáčky ventilátora sú nastavené na minimum.
	Iné zdroje tepla v miestnosti.
	Žiadne chladivo.
Zariadenie nereaguje na príkazy	Diaľkové ovládanie je príliš ďaleko od vnútornej jednotky.
	Je potrebné vymeniť batérie diaľkového ovládania.
	Prekážky medzi diaľkovým ovládaním a prijímačom signálu vo vnútornej jednotke.
Displej je vypnutý	Aktívna funkcia DISPLAY.
	Výpadok napájania.
Klimatizáciu okamžite vypnite a odpojte napájanie v niektorom z nasledujúcich prípadov:	Zvláštne zvuky počas prevádzky.
	Chybná elektronická riadiaca doska.
	Chybné poistky alebo spínače.
	Striekajúca voda alebo predmety vo vnútri spotrebiča.
	Prehriate káble alebo zástrčky.
	Zo spotrebiča vychádzajú veľmi silné pachy.

# RIEŠENIE PROBLÉMOV

## CHYBOVÝ KÓD NA DISPLEJI

V prípade chyby sa na displeji vnútornej jednotky zobrazia nasledujúce chybové kódy:

Kód	Problém
E1	Porucha snímača vnútornej izbovej teploty
E2	Porucha snímača teploty vnútorného potrubia
E3	Porucha snímača teploty vonkajšieho potrubia
E4	Únik alebo porucha chladiaceho systému
E6	Porucha motora vnútorného ventilátora
E7	Porucha snímača vonkajšej teploty
E0	Porucha vnútornej a vonkajšej komunikácie
E8	Porucha snímača vonkajšej teploty vypúšťania
E9	Porucha vonkajšieho modulu IPM
EA	Detekcia poruchy vonkajšieho prúdu
EE	Porucha EEPROM vonkajšej dosky plošných spojov
EF	Porucha motora vonkajšieho ventilátora
EH	Porucha snímača vonkajšej teploty nasávania



## POSTUP PRE LIKVIDÁCIU (Európa)

Tento spotrebič obsahuje chladivo a iné potenciálne nebezpečné materiály. Pri likvidácii tohto spotrebiča zákon vyžaduje osobitný zber a spracovanie. Tento výrobok NELIKVIDUJTE likvidácii ako odpad z domácnosti alebo netriedený komunálny odpad.

Pri likvidácii tohto spotrebiča máte nasledujúce možnosti:

- Spotrebič zlikvidujte v určenom zariadení na zber elektronického odpadu.
- Pri kúpe nového spotrebiča vám predajca bezplatne odoberie starý spotrebič.
- Bezplatný odber starého spotrebiča vám zabezpečí aj výrobca.
- Spotrebič predajte certifikovaným predajcom kovového šrotu.
- Likvidácia tohto spotrebiča v lese alebo v inom prírodnom prostredí ohrozuje vaše zdravie a je škodlivá pre životné prostredie. Nebezpečné látky môžu uniknúť do podzemných vôd a dostať sa do potravinového reťazca.



## KLIMATIZÁCIA

# SCHÉMA DIAĽKOVÉHO OVLÁDAČA



Veľmi pekne vám ďakujeme za nákup našej klimatizácie. Pred použitím klimatizácie si pozorne prečítajte tento návod na obsluhu. Nezabudnite si túto príručku uložiť pre budúce použitie.

# DIAĽKOVÉ OVLÁDANIE

## DISPLEY diaľkového ovládania

Č.	Symboly	Význam
1		Indikátor batérie
2		Automatický režim
3		Režim chladenia
4		Režim sušenia
5		Režim ventilátora
6		Režim vykurovania
7		Režim ECO
8		Časovač
9		Indikátor teploty
10		Rýchlosť ventilátora: Automatická/ nízka/ stredne nízka/ stredná/ stredne vysoká/ vysoká
11		Funkcia stlmenia zvuku
12		Funkcia TURBO
13		Automatické smerovanie nahor- nadol
14		Automatické smerovanie nahor- nadol doľava/doprava
15		Funkcia SLEEP
16		Funkcia HEALTH
17		Funkcia I FEEL
18		Indikátor signálu
19		Jemný vánok
20		Detský zámok
21		Zap./vyp. displeja
22		Funkcia ANTI-MILDEW

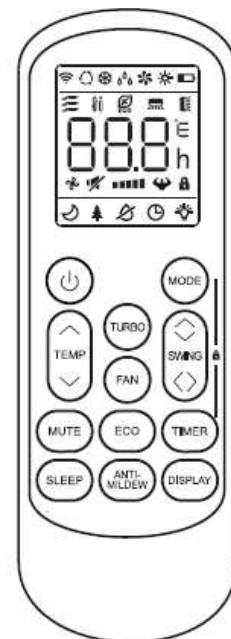
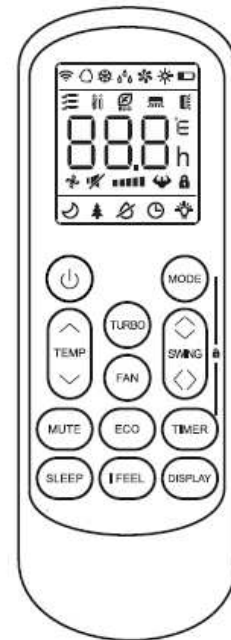

Zobrazenie a niektoré funkcie diaľkového ovládania sa môžu líšiť v závislosti od modelu.

## DIAĽKOVÉ OVLÁDANIE

Č.	Tlačidlo	Funkcia
1		Zapnutie/vypnutie klimatizácie.
2	^	Zvýšenie teploty alebo hodín nastavenia časovača.
3	∨	Zníženie teploty alebo hodín nastavenia časovača.
4	REŽIM	Výber režimu prevádzky (AUTO, COOL, DRY, FAN, HEAT).
5	ECO	Aktivácia/deaktivácia funkcie ECO.
		Dlhým stlačením aktivujete/deaktivujete funkciu ohrevu na 8 °C (podľa modelu).
6	TURBO	Aktivácia/deaktivácia funkcie TURBO.
7	FAN	Výber rýchlosti ventilátora auto/nízka/stredná/vysoká.
8	ČASOVAČ	Nastavenie času zapnutia/vypnutia časovača.
9	SLEEP	Zapnutie/vypnutie funkcie SLEEP (spánok).
10	DISPLAY	Zapnutie/vypnutie LED displeja.
11	SWING	Zastavenie alebo spustenie horizontálneho pohybu klapiek alebo nastavenie požadovaného smeru prúdenia vzduchu hore/dole.
12	SWING	Zastavenie alebo spustenie horizontálneho pohybu klapiek alebo nastavenie požadovaného smeru prúdenia vzduchu vľavo/vpravo.
13	I FEEL	Zapnutie/vypnutie funkcie I FEEL.
14	MUTE	Zapnutie/vypnutie funkcie MUTE (stlmenie zvuku).
		Dlhým stlačením aktivujete/deaktivujete funkciu GEN (podľa modelu).
15	ANTI-MILDEW	Zapnutie/vypnutie funkcie ANTI-MILDEW (protiplesňový režim).
16	MODE + TIMER	Aktivácia/deaktivácia funkcie CHILD-LOCK (detský zámok).
17	SWING + SWING	Aktivácia/deaktivácia funkcie SELF-CLEAN (samočistenie) (podľa modelu).
18	FAN + MUTE	Aktivácia/deaktivácia funkcie GENTLE WIND (jemný vánok) (podľa modelu).
19	SLEEP + DISPLAY	Aktivácia/deaktivácia funkcie HEALTH (podľa modelu).

- ⚠ Zobrazenie a niektoré funkcie diaľkového ovládania sa môžu líšiť v závislosti od modelu.
- ⚠ Tvar a umiestnenie tlačidiel a indikátorov sa môže líšiť v závislosti od modelu, ale ich funkcia je rovnaká.
- ⚠ Prístroj potvrdí správny príjem každého tlačidla pípnutím.

# DIAĽKOVÉ OVLÁDANIE

## Výmena batérií

Odstráňte kryciu dosku batérie zo zadnej časti diaľkového ovládača jej posunutím v smere šípky.

Batérie nainštalujte podľa smeru (+ a -) uvedeného na diaľkovom ovládači. Nasadíte späť kryt batérie jeho zasunutím na miesto.

- ⚠ Použite 2 ks batérií LRO3 AAA (1,5 V).  
Nepoužívajte nabíjateľné batérie.  
Keď už displej nie je čitateľný, vymeňte staré batérie za nové rovnakého typu.  
Batérie nelikvidujte ako netriedený komunálny odpad. Takýto odpad je potrebné zbierať oddelene na špeciálne spracovanie.

- ⚠ Pri niektorých modeloch diaľkového ovládača otvorte kryt batérií a v spodnej časti uvidíte manuálny prepínač, potom môžete zvoliť iba chladenie alebo čerpadlo vykurovania a pracovať podľa nižšie uvedeného postupu.

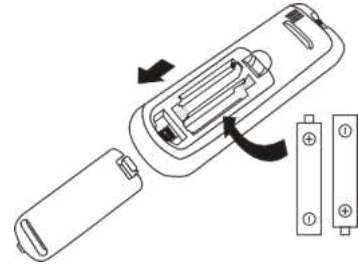

Zapnutá poloha prepínača	Funkcia
C	Zobrazenie je nastavené v stupňoch Celzia.
F	Zobrazenie je nastavené v stupňoch Fahrenheita.
Cool	Displej je nastavený len v režime chladenia
Heat	Displej je nastavený v režime chladenia a vykurovania

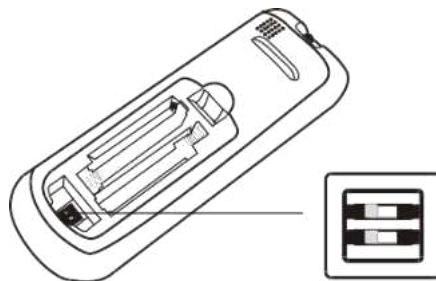

- ⚠
1. Diaľkový ovládač nasmerujte na klimatizáciu.
  2. Skontrolujte, či sa medzi diaľkovým ovládačom a receptorom signálu vo vnútornej jednotke nenachádzajú žiadne predmety.
  3. Nikdy nenechávajte diaľkový ovládač vystavený slnečným lúčom.
  4. Diaľkový ovládač držte vo vzdialenosti najmenej 1 m od televízora alebo iných elektrických spotrebičov.

# DIAĽKOVÉ OVLÁDANIE

## REŽIM CHLADENIA

**COOL**  Funkcia chladenia umožňuje klimatizácii ochladzovať miestnosť a zároveň znižovať vlhkosť vzduchu.

Ak chcete aktivovať funkciu chladenia (COOL), stlačajte tlačidlo **MODE**, kým sa na displeji nezobrazí symbol .

Pomocou tlačidla  $\wedge$  alebo  $\vee$  nastavte teplotu nižšiu ako je teplota v miestnosti.

## REŽIM FAN (bez tlačidla FAN)

**FAN**  Režim ventilátora, iba prúdenie vzduchu.

Ak chcete nastaviť režim FAN, stlačajte **MODE**, kým sa na displeji nezobrazí .

## REŽIM DRY

**DRY**  Táto funkcia znižuje vlhkosť vzduchu, aby bola miestnosť príjemnejšia.

Ak chcete nastaviť režim DRY (sušenie), stlačajte tlačidlo **MODE**, kým sa na displeji nezobrazí .

Aktivuje sa automatická prednastavená funkcia.

## AUTOMATICKÝ REŽIM

**AUTO**  Automatický režim.



Ak chcete nastaviť režim AUTO, stlačajte tlačidlo **MODE**, kým sa na displeji nezobrazí . V režime AUTO sa režim chodu nastaví automaticky podľa teploty v miestnosti.

## Funkcia TIMER – TIMER ON

**TIMER**  Automatické zapnutie spotrebiča.

Keď je jednotka zapnutá, môžete nastaviť časovač TIMER ON.

Nastavenie času automatického zapnutia podľa nasledujúceho postupu:

1. Stlačením tlačidla **TIMER** prvýkrát nastavte zapnutie, na displeji diaľkového ovládača sa zobrazia a blikajú ikony  a .

## REŽIM VYKUROVANIA

**HEAT**  Funkcia vykurovania umožňuje klimatizácii vykurovať miestnosť.

Ak chcete aktivovať funkciu vykurovania (HEAT), stlačajte tlačidlo **MODE**, kým sa na displeji nezobrazí symbol .

Pomocou tlačidla  $\wedge$  alebo  $\vee$  nastavte vyššiu teplotu, ako je teplota v miestnosti.

 V režime vykurovania môže spotrebič automaticky aktivovať cyklus rozmrazovania, ktorý je nevyhnutný na odstránenie námrazy na kondenzátore, aby sa obnovila jeho funkcia výmeny tepla. Tento postup trvá zvyčajne 2 – 10 minút. Počas odmravovania sa zastaví činnosť ventilátora vnútornej jednotky. Po rozmrazení sa automaticky vráti do režimu vykurovania.

 **(Pre severoamerický trh)**

V prípade potreby môžete v režime ohrevu stlačiť tlačidlo ECO 10-krát v priebehu 8 sekúnd, čím spustíte nútené odmravovanie. Vonkajší ľad sa tak rozmrazí oveľa rýchlejšie.

## Funkcia FAN SPEED (tlačidlo FAN)

**FAN**  Zmena prevádzkovej rýchlosti ventilátora.

Stlačením tlačidla **FAN** nastavte rýchlosť ventilátora; opakovaným stláčaním ju možno nastaviť na AUTO/MUTE/LOW/LOW-MID/MID/MID-HIGH/HIGH/TURBO.

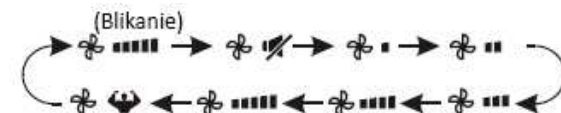



## Funkcia detského zámku

1. Dlhým stlačením tlačidiel **MODE** a **TIMER** spolu aktivujete túto funkciu a opakovaným stlačením túto funkciu deaktivujete.
2. Pri tejto funkcii nebude aktívne žiadne tlačidlo.

## Funkcia SWING





**SWING**  **SWING** 

1. Stlačením tlačidla SWING aktivujete klapky.
  - 1.1. Stlačením tlačidla  aktivujete horizontálne klapky, ktoré sa budú otáčať zhora nadol, na displeji diaľkového ovládača sa zobrazí . Opätovným stlačením zastavíte pohyb v

## DIAĽKOVÉ OVLÁDANIE

2. Stlačením tlačidla  $\wedge$  alebo  $\vee$  na nastavte požadovaný čas zapnutia časovača. Pri každom stlačení tlačidla sa čas zvýši/zníži o pol hodiny v rozmedzí od 0 do 10 hodín a o jednu hodinu v rozmedzí od 10 do 24 hodín.
3. Stlačte tlačidlo **TIMER** druhýkrát na potvrdenie.
4. Po nastavení časovača nastavte potrebný režim (Cool/Heat/Auto/Fan/Dry) stlačením tlačidla **MODE**. Stlačením tlačidla **FAN** nastavte potrebnú rýchlosť ventilátora. A stlačením  $\wedge$  alebo  $\vee$  nastavte potrebnú prevádzkovú teplotu.  
Zrušte ho stlačením tlačidla **TIMER**.

aktuálnom uhle.

- 1.2. Stlačením tlačidla  aktivujete vertikálne klapky, ktoré sa budú otáčať zľava doprava, na displeji diaľkového ovládača sa zobrazí . Opätovným stlačením zastavíte pohyb v aktuálnom uhle.
  2. Ak sú vertikálne deflektory umiestnené ručne pod klapkami, umožňujú prúdenie vzduchu smerovať priamo doprava alebo doľava.
  3. Pri niektorých modeloch s invertorovým ohrevom stlačte súčasne horizontálne tlačidlo SWING a vertikálne tlačidlo SWING, čím sa aktivuje funkcia samočistenia.
-  Toto nastavenie vykonajte pri vypnutom spotrebiči.
-  Nikdy nepolohujte klapky ručne, mohlo by dôjsť k vážnemu poškodeniu jemného mechanizmu!
-  Nikdy nekladajte prsty, tyčinky ani iné predmety do vstupných alebo výstupných otvorov. Takýto náhodný kontakt s časťami pod napätím môže spôsobiť nepredvídateľné poškodenie alebo zranenie.



### Funkcia TIMER – TIMER OFF

**TIMER**  Automatické vypnutie spotrebiča. Keď je jednotka vypnutá, môžete nastaviť TIMER ON. Nastavenie času automatického vypnutia podľa nasledujúceho postupu:

1. Skontrolujte, či je spotrebič zapnutý.
2. Stlačením tlačidla **TIMER** prvýkrát nastavte vypnutie. Stlačením tlačidla  $\wedge$  alebo  $\vee$  na nastavte potrebný časovač.
3. Druhým stlačením tlačidla **TIMER** potvrdte. Zrušte ho stlačením tlačidla **TIMER**.



**Poznámka:** Celé programovanie vykonajte do 5 sekúnd, inak sa nastavenie zruší.

### Funkcia MUTE



**MUTE**  1. Stlačením tlačidla MUTE aktivujete túto funkciu a na displeji diaľkového ovládača sa zobrazí . Ak chcete túto funkciu deaktivovať, urobte to znova.

2. Keď sa spustí funkcia MUTE, na diaľkovom ovládači sa zobrazí automatická rýchlosť ventilátora a vnútorná jednotka bude pracovať pri najnižšej rýchlosti ventilátora, aby bol pocit ticha.

### Funkcia TURBO

**TURBO**  Ak chcete aktivovať funkciu Turbo, stlačte tlačidlo **TURBO** a na displeji sa zobrazí . Opätovným stlačením túto funkciu zrušíte. V režime COOL/ HEAT sa pri zvolení funkcie TURBO spotrebič prepne do rýchleho režimu COOL (chladenie) alebo rýchleho režimu HEAT (vykurovanie) a bude pracovať s najvyššími otáčkami ventilátora, aby fúkal silný prúd vzduchu.

### Funkcia ECO

**ECO**  V tomto režime spotrebič automaticky nastaví prevádzku na úsporu energie. Stlačte tlačidlo **ECO**, na displeji sa zobrazí  a spotrebič začne pracovať v režime ECO. Opätovným stlačením ho zrušíte.

**Poznámka:** Funkcia ECO je k dispozícii v režime COOLING (chladenie) aj HEATING (vykurovanie).

## DIAĽKOVÉ OVLÁDANIE

- Po stlačení tlačidla FAN/TURBO/SLEEP sa funkcia MUTE zruší. Funkciu MUTE nie je možné aktivovať v režime sušenia.

### Funkcia SLEEP

**SLEEP**  Prednastavenie automatického prevádzkového programu.

Stlačením tlačidla **SLEEP** aktivujete funkciu SLEEP a na displeji sa zobrazí . Opätovným stlačením túto funkciu zrušíte.

Po 10 hodinách prevádzky v režime spánku sa klimatizácia prepne do predchádzajúceho režimu nastavenia.

### Funkcia I FEEL (voliteľná)

**I FEEL** 

Stlačením tlačidla **I FEEL** aktivujete túto funkciu, na displeji diaľkového ovládania sa zobrazí . Ak chcete túto funkciu deaktivovať, urobte to znova.

Táto funkcia umožňuje diaľkovému ovládaču merať teplotu v aktuálnom mieste a odosielať tento signál do klimatizácie, aby optimalizoval teplotu vo vašom okolí pre maximálny komfort.

Po 2 hodinách sa automaticky deaktivuje.

### Funkcia SELF-CLEAN (voliteľná)

Voliteľné len pre niektoré inventory vykurovacích čerpadiel.

Ak chcete aktivovať túto funkciu, najprv vypnite vnútornú jednotku, potom stlačte súčasne tlačidlá **SWING** a **SWING** smerom k vnútornej jednotke, kým nebudete počuť zvukový signál a na displeji diaľkového ovládača a na vnútornom LED displeji sa zobrazí [AC].

- Táto funkcia pomáha odvádzať nahromadené nečistoty, baktérie atď. z vnútorného výparníka.
- Táto funkcia bude prebiehať približne 30 minút a potom sa vráti do prednastaveného režimu. Túto funkciu môžete počas procesu zrušiť stlačením tlačidla. Po dokončení alebo zrušení budete počuť 2 pípnutia.

 Je normálne, ak sa počas tohto funkčného procesu vyskytne určitý hluk, pretože plastové materiály sa teplom rozpínajú a chladom zmršťujú.

 Túto funkciu odporúčame prevádzkovať pri nasledujúcich okolitých podmienkach, aby

### Funkcia DISPLAY (vnútorný displej)

**DISPLAY**  Zapnutie/vypnutie LED displeja na paneli.

Stlačením tlačidla **DISPLAY** vypnete LED displej na paneli. Opätovným stlačením zapnete LED displej.

### Funkcia ANTI-MILDEW (voliteľná)

**ANTI-MILDEW** 

Stlačením tlačidla **ANTI-MILDEW** aktivujete funkciu ANTI-MILDEW (protiplesňový režim), na displeji sa zobrazí . Ak chcete túto funkciu deaktivovať, urobte to znova. Po spustení funkcie COOL/DRY (chladenie/sušenie) na viac ako 30 minút môžete túto funkciu zapnúť, jednotka bude fúkať prúd vzduchu približne 15 minút, aby vysušila vnútorné časti a zabránila vzniku plesní, potom sa jednotka vypne.

**Poznámka:** Funkcia ANTI-MILDEW (protiplesňový režim) je k dispozícii len v režime DRY/COOLING (chladenie/sušenie).

### Funkcia Jemný vánok (voliteľná)

- Zapnite vnútornú jednotku a prepnite na režim COOL (chladenie), potom zároveň podržte tlačidlá **FAN** a **MUTE** na 3 sekundy, aby ste aktivovali túto funkciu, na displeji sa zobrazí . Ak ju chcete deaktivovať, urobte to znova.
- Táto funkcia automaticky zatvorí vertikálne klapky a poskytne vám príjemný pocit jemného vánku.

### Funkcia HEALTH (voliteľná)

- Najprv zapnite vnútornú jednotku a dlhým stlačením tlačidla **SLEEP** a **DISPLAY** spolu na 3 sekundy aktivujte túto funkciu, na displeji sa zobrazí . Ak ju chcete deaktivovať, urobte to znova.
- Keď sa spustí funkcia HEALTH, spustí sa prevádzka ionizátora/plazmy/bipolárneho ionizátora/UVC lampy (podľa modelu).

### Funkcia GEN (voliteľné)

- Najskôr zapnite vnútornú jednotku a dlhým stlačením tlačidla **MUTE** na 3 sekundy aktivujte túto funkciu a opakovaným



## DIAĽKOVÉ OVLÁDANIE

sa zabránilo určitým bezpečnostným ochranným prvkom.

Vnútorná jednotka	Teplota < 86 °F (30 °C)
Vonkajšia jednotka	41 °F (5 °C) < Teplota < 86 °F (30 °C)

⚠ Túto funkciu sa odporúča používať každé 3 mesiace.

### Funkcia ohrevu na 8 °C (voliteľná)

1. Dlhým stlačením tlačidla **ECO** nad 3 sekundy aktivujete túto funkciu a na displeji diaľkového ovládania sa zobrazí [8°C] ([46°F]). Ak chcete túto funkciu deaktivovať, urobte to znova.
2. Táto funkcia automaticky spustí režim vykurovania, keď je teplota v miestnosti nižšia ako 8 °C (46 °F), a vráti sa do pohotovostného režimu, ak teplota dosiahne 9 °C (48 °F).
3. Ak je teplota v miestnosti vyššia ako 18 °C, spotrebič túto funkciu automaticky zruší.

stlačením túto funkciu deaktivujte.

2. V rámci tejto funkcie krátkym stlačením tlačidla MUTE vyberte všeobecný typ L3 – L2 – L1 – OF.
3. Vyberte položku OF a počkajte 2 sekundy, aby ste ju ukončili.

### Resetovanie Wi-Fi (voliteľné)

Ak je k dispozícii funkcia Wi-Fi, resetujte Wi-Fi podľa nižšie uvedených metód:

- 1. metóda:** Stlačte tlačidlo **DISPLAY** 6-krát v priebehu 8 sekúnd , potom budete počuť 3 pípnutia a na vnútornom displeji sa zobrazí CF alebo AP.
- 2. metóda:** Stlačte tlačidlo **ECO** 6-krát počas 8 sekúnd, potom budete počuť 3 pípnutia a na vnútornom displeji sa zobrazí CF alebo AP.
- 3. metóda:** Podržte tlačidlá **Mode** a **^** spolu počas 3 sekúnd, potom budete počuť 3 pípnutia a na vnútornom displeji sa zobrazí CF alebo AP.



BOLE AIR CONDITIONER s.r.o.

Banšelova 26

821 04 Bratislava Slovenská republika

[www.bole.sk](http://www.bole.sk)